



# Instalação Operação Manutenção

**Genius 5 a 15 TR**  
**Diamond 20 a 40 TR**  
Condicionadores de Ar Central  
tipo “Self Contained”

## Modelos Genius

SRVE 050	SAVE 050	SIVE 050
SRVE 075	SAVE 075	SIVE 075
SRVE 100	SAVE 100	SIVE 100
SRVE 125	SAVE 125	SIVE 125
SRVE 150	SAVE 150	SIVE 150

## Modelos Diamond

SAVE 200	SIVE 200
SAVE 250	SIVE 250
SAVE 300	SIVE 300
SAVE 350	SIVE 350
SAVE 400	



## AVISO DE SEGURANÇA

Apenas pessoal qualificado deverá instalar e reparar o equipamento. A instalação, inicialização e manutenção de equipamentos de aquecimento, ventilação e ar condicionado podem ser perigosas e exigem conhecimentos específicos e treinamento. Equipamentos incorretamente instalados, ajustados ou alterados por pessoa não qualificada poderá resultar em morte ou ferimentos graves. Quando se trabalha com o equipamento, imprescindível observar todas as precauções na literatura e nas etiquetas, adesivos e rótulos que estão afixados no equipamento.

## I-Aviso Importante

---

Este Manual descreve a instalação, partida, procedimentos de operação e manutenção adequados e diagnósticos para os Condicionadores de Ar Central, tipo “Self Contained”, Genius de 5 a 15 TR e Diamond de 20 a 40 TR.

---

### **IMPORTANTE:**

As unidades de medida dimensional neste catálogo estão em milímetros (mm). (Exceto aquelas que esteja devidamente referenciadas).

---

A conservação e redução da emissão de gases deve ser conseguida seguindo procedimentos de operação e serviço recomendados pela Trane com atenção específica ao seguinte:

O refrigerante utilizado em qualquer tipo de equipamento de ar condicionado, deverá ser recuperado e/ou reciclado para sua reutilização, reprocessado ou completamente destruído sempre que o mesmo seja removido do equipamento. Nunca deve ser liberado para a atmosfera. Sempre considere a possível reciclagem ou reprocesso do refrigerante transferido antes de começar a recuperação pro qualquer método. Questões sobre refrigerantes recuperados e qualidades aceitáveis standards estão descritos na norma ARI standard 700.

Use cilindros standards aprovados e seguros. Cumpra com todas as normas de segurança e transporte aplicáveis quando transportar containers de refrigerante.

Para minimizar emissões enquanto transfere o gás refrigerante, use equipamentos de reciclagem. Sempre use métodos que façam o vácuo o mais baixo possível enquanto recuperam e condensam o refrigerante dentro do cilindro.

#### Importante:

Uma vez que a Trane do Brasil tem como política o contínuo desenvolvimento de seus produtos, se reserva o direito de mudar suas especificações e desenhos sem prévio aviso. A instalação e manutenção dos equipamentos especificado neste manual, deverão ser feitos por técnicos credenciados e/ou autorizados pela Trane, a não observância e/ou adoção dos procedimentos, apresentados neste manual, poderá implicar na perda de garantia do produto.

# Índice

---

<b>I-Aviso Importante</b>	<b>2</b>
<b>II-Descrição do Modelo</b>	<b>4</b>
<b>III-Informações Gerais</b>	<b>6</b>
<b>IV-Dados Gerais</b>	<b>9</b>
<b>V-Instalação</b>	<b>11</b>
<b>VI-Termostato Programável</b>	<b>22</b>
<b>VII-Partida da Unidade</b>	<b>24</b>
<b>VIII-Operação</b>	<b>28</b>
<b>IX-Manutenção</b>	<b>32</b>
<b>X-Ferramentas e Equipamentos</b>	<b>40</b>
<b>XI-Diagnósticos</b>	<b>41</b>
<b>XII-Análise de Irregularidades</b>	<b>42</b>
<b>XIII-Esquemas Elétricos</b>	<b>49</b>
<b>XIV-Tabela Padrão Para Conversão</b>	<b>79</b>





## III-Informações Gerais

### Características da Unidades

Os Condicionadores de Ar Trane modelos Genius e Diamond "Self Contained" são equipamentos autônomos, utilizados para ventilar, filtrar, desumidificar e aquecer o ar.

São montados totalmente na fábrica, devidamente testados, com a carga correta de óleo lubrificante e refrigerante para sua adequada operação, saindo já prontos para serem instalados pelo cliente. Operam nas condições mais extremas exigidas pelos testes da norma ARI (American Refrigeration Institute) (Standard 210/240).

Cada circuito refrigerante inclui filtro secador, válvula termostática de expansão, válvulas schrader nas linhas de sucção e líquido, pressostatos de alta e baixa pressão.

O refrigerante que pode ser utilizado é o R407C.

O projeto permite a incorporação de vários itens opcionais para atender adequadamente as necessidades de cada instalação.

As unidades são fornecidas com um termostato standard eletro-mecânico. Controles opcionais podem ser o Termostato Programável (touch-screen) ou Controle Microprocessado.

### Modelo SRVE E SAVE

Cada unidade é composta de gabinete, um a três compressores Scroll, evaporador, condensador resfriado a ar ou água, conjunto de motor-ventilador, filtros de ar, componentes de proteção e controle, e quadro elétrico para partida.

O condensador para o modelo resfriado a água é do tipo tube & tube, com opção de shell & tube. Para o condensador shell & tube está integrado um subresfriador e podem ser limpos mecanicamente ou quimicamente.

### Modelo SIVE E SSVE

Estas unidades têm características similares aos modelos SRVE e SAVE, porém têm o condensador a ar remoto, modelos CRCB, CRCE ou TRCE. Cada SIVE/SSVE é enviado com uma carga de pressurização de ni-

trogênio seco e as tubulações tamponadas.

A Unidade Condensadora CRCB é mais compacta, sendo utilizada em projetos onde o espaço é um fator importante.

A Unidade Condensadora CRCE tem como principal característica a flexibilidade de instalação do equipamento. Por ser construído de forma modular (módulo trocador de calor e módulo ventilador), o equipamento possibilita a instalação do módulo ventilador em três opções de descarga: vertical, horizontal frontal e horizontal traseira, atendendo com isso, à opção de instalação de sua necessidade.

A Unidade Condensadora TRCE é semelhante a CRCE, porém o compressor fica alojado na própria unidade condensadora.

### Check Lists

No final da seção de instalação é fornecido um Check List para uso do instalador a fim de verificar que todos os procedimentos de instalação tenham sido corretamente completados.

- Instruções para fazer as verificações necessárias para executar a "Partida" são dados na seção de Partida.

- Também é fornecida uma Folha de Partida para registrar os dados do início de operação.

- Na seção Manutenção Preventiva Periódica, damos um Check List para que o Operador ou o Engenheiro de Serviço estabeleçam um cronograma dos serviços de rotina. Também são especificados, detalhados procedimentos de Manutenção.

### Segurança Geral

Os Condicionadores de Ar Central Genius e Diamond da Trane são projetados para trabalhar de forma segura e confiável, sempre que operados de acordo com as normas de segurança.

O sistema trabalha com componentes elétricos, mecânicos, pressões de gases e água, etc., podem ocasionar danos às pessoas e aos equipamentos.

Portanto, somente instaladores com pessoas treinadas e qualificadas devem fazer a instalação, dar partida e executar a manutenção destes equipamentos.

Siga todas as normas de segurança relativas aos trabalhos e aos avisos de atenção das etiquetas coladas nas unidades, assim como use as ferramentas e equipamentos apropriados.

### Identificação de Perigos



#### ATENÇÃO!

Avisos de atenção aparecem em intervalos adequados, em pontos apropriados deste manual para alertar aos contratistas, operadores e pessoal de serviço sobre situações de risco potencial que se não se evitar PODERÃO resultar em condições extremamente perigosas ou lesões pessoais severas.



#### CUIDADO

Avisos de cuidado aparecem em intervalos adequados, em pontos apropriados deste manual para alertar aos contratistas, operadores e pessoal de serviço sobre situações de risco potencial que se não forem evitados PODERÃO resultar em lesões pessoais severas ou danos no equipamento.

- **Proteção contra a corrosão no produto**, recomenda-se que os equipamentos de ar condicionado não sejam instalados em ambientes com atmosfera corrosiva, como gases ácidos, alcalinos e ambientes com brisa do mar.

Havendo a necessidade de instalação de equipamentos de ar condicionado nestes ambientes, a Trane do Brasil recomenda a aplicação de uma proteção extra contra corrosão, como proteção Fenólica ou aplicação de ADSIL®.

# Informações Gerais

Fig. III-01- Layout do Self Genius/Diamond

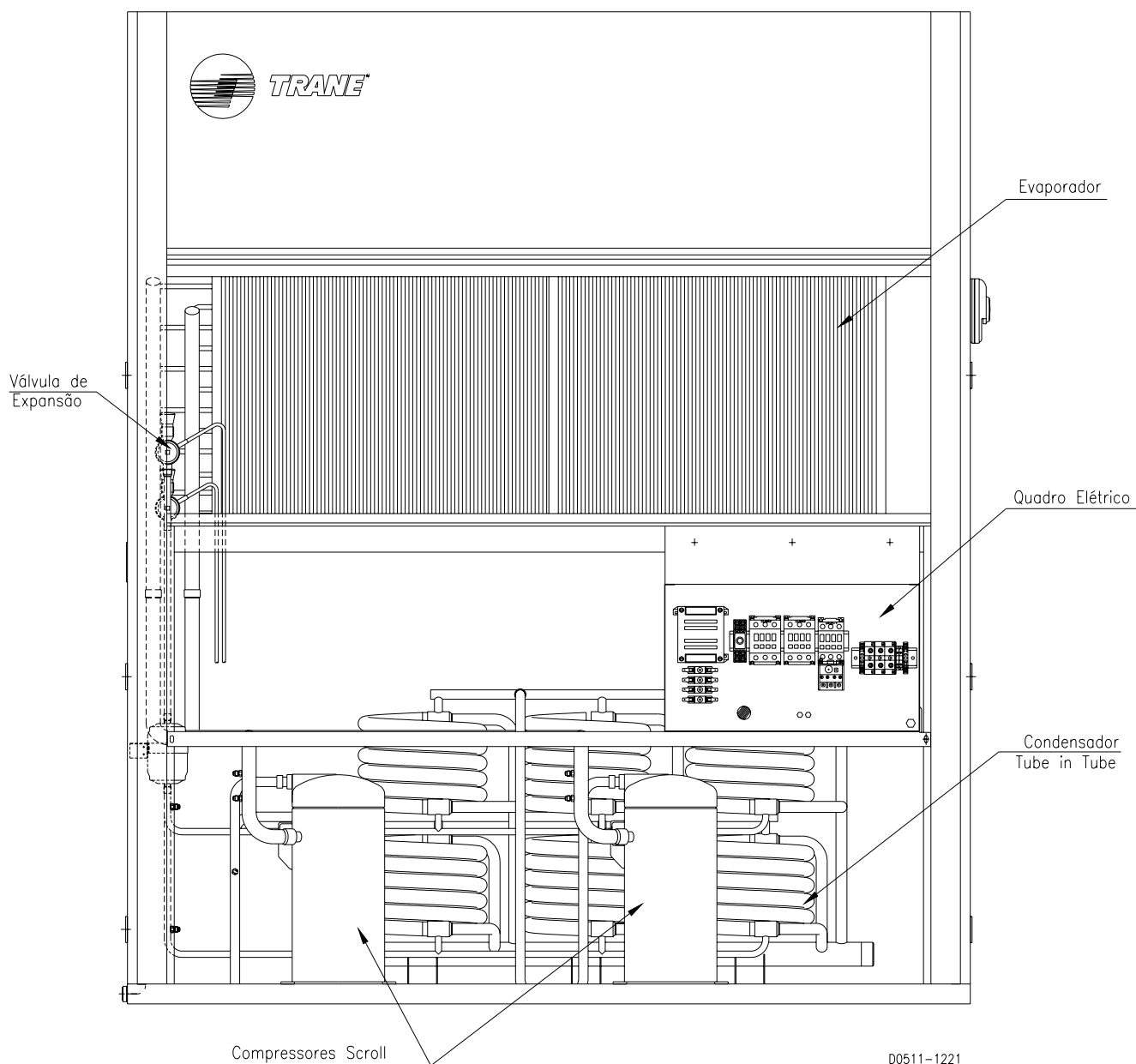

D0511-1221

# Informações Gerais

Fig. III-02- Localização das Etiquetas

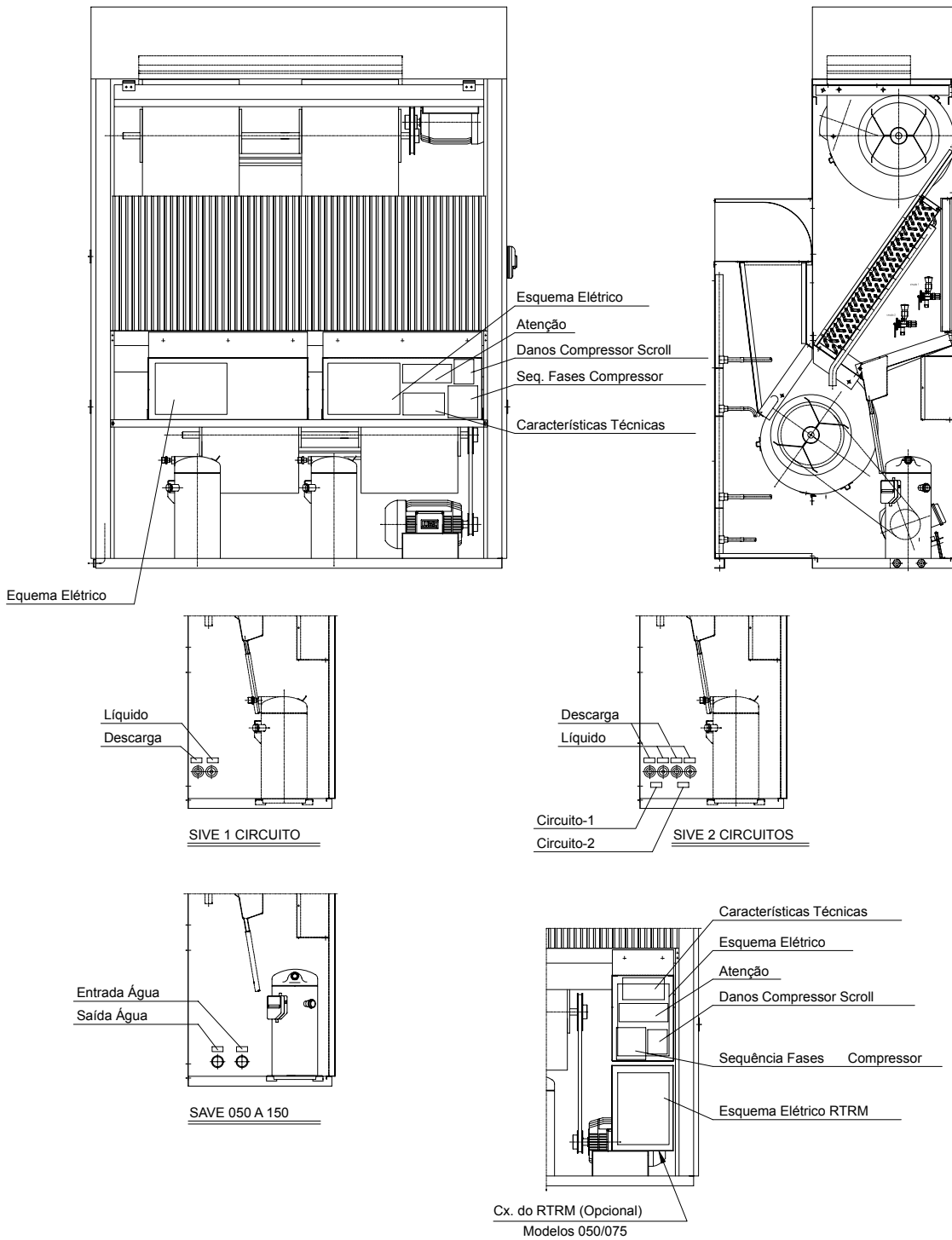



# IV-Dados Gerais

## Genius

Tab. IV-01 - Dados Gerais Self Contained Genius 050 a 150.

Modelo	Und	050	075	100	125	150
Cap. Nominal <sup>(1)</sup>	TR	5	7,5	10	12,5	15
Tensão Alimentação	Volts	220 ou 380 ou 440 V				
Frequência	Hz	60 Hz				
Fase		Trifásico - 3F				
Refrigerante		R407C (Standard)				
Nº Circuitos		1	1	2	2	2
<b>Dimensional</b>						
Comprimento	mm	960	1190	1500	1700	1700
Profundidade	mm	600	600	600	600	600
Profundidade (SRVE)	mm	720	720	830	1000	1000
Altura	mm	2000	2000	2000	2000	2000
Altura + Caixa Plenum	mm	2295	2295	2295	2295	2295
<b>Peso dos Equipamentos <sup>(3)</sup></b>						
Self Contained SAVE	kg	247	288	376	440	461
Self Contained SRVE	kg	268	310	416	459	490
Self Contained SIVE	kg	190	225	235	347	392
Gabinete SSVE	kg	154	185	163	271	312
Caixa Plenum	kg	28	34	42	48	48
<b>Compressor</b>						
Tipo		Scroll				
Quantidade		1	1	2	2	2
Capacidade		5	7,5	5	5 / 7,5	7,5
<b>Serp. Evaporadora</b>						
Rows		3	3	3	3	4
FPF (Aletas por pé)		120	120	120	120	120
Tipo aletado		Aletas de alumínio corrugadas				
Área de face aletada	m <sup>2</sup>	0,38	0,49	0,70	0,88	0,94
<b>Vent. Evaporador</b>						
Quantidade		1	1	2	2	2
Tipo		Centrífugo				
Diâm. x Compr.	mm	270 x 270	321 x 321	270 x 270	321 x 321	321 x 321
Opção Cx. Plenum	CV	0,5	0,5	0,5	0,5	1
Opção Standard	CV	1	1,5	1,5	2	3
Opção 1	CV	1	2	2	3	4
Opção 2	CV	1,5	3	3	4	5
Mínima Vazão de Ar	m <sup>3</sup> /h	3060	4590	6120	7650	9180
Máxima Vazão de Ar	m <sup>3</sup> /h	3825	5740	7650	9560	11475
Mínima Vazão de Água	m <sup>3</sup> /h	1,4	2	2,7	3,4	4,1
Máxima Vazão de Água	m <sup>3</sup> /h	4	6	8	9,9	11,9
Máxima Perda de Pressão	mca	12	12	12	12	12

Nota:

(1) Capacidade segue norma ARI 210 para equipamentos até 5,0 TR e ARI 340 para equipamento superiores a 5,0 TR.

(2) O refrigerante R-407C não é disponível para a linha Self Contained Genius - com condensação a água SAVE na opção Shell &amp; Tube, sendo disponível apenas para condensador Tube &amp; Tube.

(3) Peso dos equipamentos referente a máquina Standard.

# Dados Gerais Diamond

**SAVE/SIVE**

Tab. IV-02 - Dados Gerais Self Contained Diamond 200 a 400.

Modelo	Unid	SAVE / SIVE	SAVE / SIVE	SAVE / SIVE	SAVE / SIVE	SAVE
		200	250	300	350	400
Cap. Nominal <sup>(1)</sup>	TR	20	25	30	35	40
Tensão Alimentação	Volts	220 ou 380 ou 440 V				
Frequência	Hz	60 Hz				
Fase		Trifásico - 3F				
Refrigerante		R407C (Standard)				
Nº Circuitos		2	2	2	2	2
<b>Dimensional</b>						
Comprimento	mm	1880	1880	2470	2470	2470
Profundidade	mm	850	850	980	980	980
Altura	mm	2000	2000	2000	2000	2000
<b>Peso dos Equipamentos<sup>(3)</sup></b>						
Self Contained SAVE	kg	730	745	970	1030	1060
Self Contained SIVE	kg	600	668	800	860	-----
<b>Compressor</b>						
Tipo		Scroll				
Quantidade		2	2	2	2	2
Capacidade		10	10	10 / 15	15	15 / 20
<b>Serp. Evaporadora</b>						
Rows		3	4	4	4	4
FPF (Aletas por pé)		120	132	132	132	120
Tipo aletado		Aletas de alumínio corrugadas				
Área de face aletada	m <sup>2</sup>	1,71	1,71	2,37	2,37	2,37
<b>Vent. Evaporador</b>						
Quantidade		2	2	2	2	2
Tipo		Centrifugo				
Diâm. x Compr.	mm	381 x 381	381 x 381	457 x 486	457 x 486	457 x 486
Opção Standard	CV	3,0	3,0	3,0	3,0	3,0
Opção 1	CV	5,0	5,0	5,0	5,0	5,0
Opção 2	CV	7,5	7,5	7,5	7,5	7,5
Opção 3	CV	10,0	10,0	10,0	10,0	10,0
Opção 4	CV	-----	-----	15,0	15,0	15,0
Mínima Vazão de Ar	m <sup>3</sup> /h	10800	10800	14400	14400	14400
Máxima Vazão de Ar	m <sup>3</sup> /h	19400	19400	27000	27000	27000
Mínima Vazão de Água	m <sup>3</sup> /h	5,5	6,8	8,2	9,5	11
Máxima Vazão de Água	m <sup>3</sup> /h	16	20	23,8	27,8	31,8
Máxima Perda de Pressão	mca	12	12	12	12	12

Nota:

(1) Capacidade segue norma ARI 210 para equipamentos até 5,0 TR e ARI 340 para equipamento superiores a 5,0 TR.

(2) O refrigerante R-407C não é disponível para a linha Self Contained Diamond - com condensação a água SAVE na opção Shell &amp; Tube, sendo disponível apenas para condensador Tube &amp; Tube.

(3) Peso dos equipamentos referente a máquina Standard.

# V-Instalação

---

## Recebimento e Movimentação SAVE/SIVE/SRVE/SSVE/CRCB/ CRCE/TRCE

As Unidades de Ar condicionado tipo Self Contained SAVE e SRVE são enviadas completamente montadas em cima de um estrado de madeira. As unidades SIVE/SSVE com condensadores remotos tipo CRCB/CRCE/TRCE são enviadas em partes separadas.

O termostato a ser instalado no campo é enviado dentro do painel de controle.

## Inspeção da Unidade

Ao receber a unidade no local da instalação:

- Verificar que os dados contidos na placa de identificação são os mesmos que os dados contidos na ordem de venda e na nota fiscal de embarque (incluindo as características elétricas).
- Verificar que a alimentação de força local cumpra com as especificações da placa de identificação.
- Inspeccionar cuidadosamente a unidade em busca de sinais de danos no transporte. Se a inspeção feita na unidade revelar danos ou falta de materiais, faça uma reclamação imediatamente com a transportadora. Especifique a classe e magnitude do dano sobre o conhecimento de embarque antes de assinar.
- Informe à **Trane** dos danos e das providências para os reparos. Não repare a unidade até os danos terem sido inspecionados.

## Armazenamento

Caso a unidade não possa ser colocada no local definitivo da instalação, armazene a mesma em local seguro, protegida da intempérie.

## Instruções para Manobras e Movimentação da Unidade

Para transporte e movimentação da unidade, siga as instruções abaixo:

- 1** - Aferir no Manual ou na placa da unidade o peso da mesma.
- 2** - Colocar os cabos ou as correntes de levantamento por debaixo do estrado de madeira, conforme figura de movimentação
- 3** - Outras formas de levantamento poderão causar danos ao equipamento e lesões pessoais graves.
- 4** - Evitar que as correntes, cordas ou cabos de aço encostem no condicionador. Utilize barras separadoras adequadas como mostra o desenho.
- 5** - Não retirar a embalagem do condicionador até o mesmo estar no lugar definitivo da instalação. Fazer a movimentação com cuidado.
- 6** - Durante o transporte não balance o equipamento mais de 15º com referência à vertical.
- 7** - Sempre faça o teste de levantamento para determinar o balanço e estabilidade exato da unidade antes de levantar a mesma para o local da instalação.
- 8** - Na movimentação horizontal utilize roletes do mesmo diâmetro embaixo da base de madeira.



### ATENÇÃO!

Para evitar graves lesões ou danificação da unidade, a capacidade de levantamento do equipamento deve exceder o peso da unidade com um fator de segurança adequado.



### ATENÇÃO!

Cada cabo, correia ou corrente utilizada para levantar a unidade, deverá ter a capacidade de suportar o peso total da unidade.

---

# Instalação

## Instruções Para Uma Correta Instalação

Para uma instalação apropriada, considere os seguintes itens antes de colocar a unidade no local.

- A Casa de Máquinas deverá ter uma boa iluminação.
- O piso ou a base da unidade deve estar nivelado, sólido e com bastante resistência para suportar o peso da unidade e acessórios. Nivele ou repare o piso antes de colocar a unidade.
- Instalar embaixo da unidade calços de borracha ou isoladores de vibração.
- Fazer a instalação hidráulica para drenar a água condensada.
- Para as unidades SIVE/SSVE com condensadores CRCB/CRCE/TRCE:

O instalador deve providenciar e instalar o condensador ou condensadores remotos e as tubulações frigoríficas.

- Fazer a instalação elétrica: entradas para as conexões elétricas são previstas em ambos lados da unidade.
- Providenciar espaços suficientes para ter acesso às tubulações e remoção das tampas.
- O fornecimento de energia elétrica deve seguir a Norma NBR 5410, os códigos locais e/ou da NEC. Dados elétricos são encontrados no Catálogo do Produto.
- Para as unidades SAVE: o instalador deve providenciar e instalar bombas de água, de condensação e torre de resfriamento.

## Espaços Sugeridos para Manutenção e Circulação de Ar

- Providenciar os espaços mínimos recomendados para manutenção, assistência técnica e circulação de ar conforme figuras de espaços recomendados para manutenção e circulação de ar.

Considerar as mesmas distâncias nos casos de várias unidades juntas ou nos casos de condensadores remotos. É muito importante para o bom funcionamento do equipamento manter as distâncias recomendadas entre as unidades e entre estas e as paredes para permitir uma boa circulação de ar sem perigo do mesmo retornar quente ao equipamento (curto-circuito de ar).

- O retorno do ar é pela frente e o insuflamento pela parte superior. Deixe um espaço de pelo menos três diâmetros do ventilador acima da unidade para o duto de insuflamento.

Fig. V-01- Instruções de transporte.

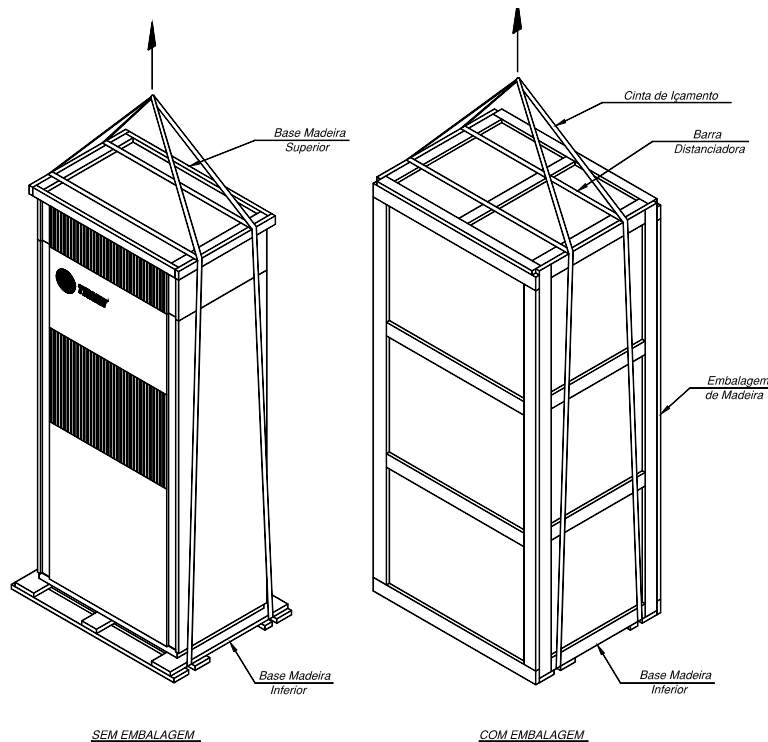

# Instalação

Espaços Recomendados p/ Manutenção e Circulação de Ar

Fig. V-02a- Modelos SAVE /SIVE/SRVE

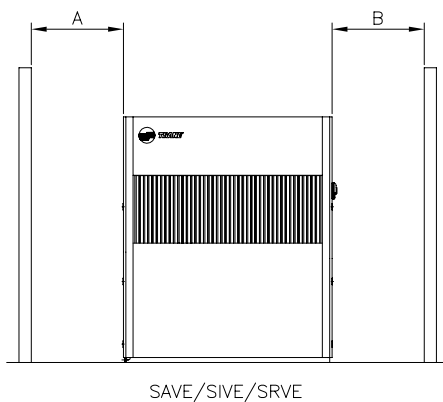

Fig. V-02b- Modelos SAVE /SIVE

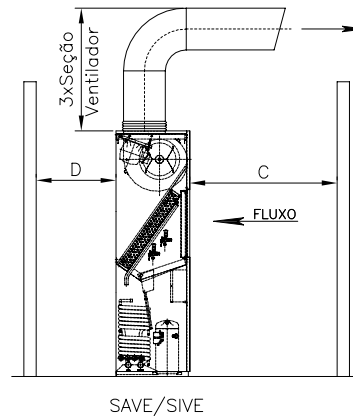
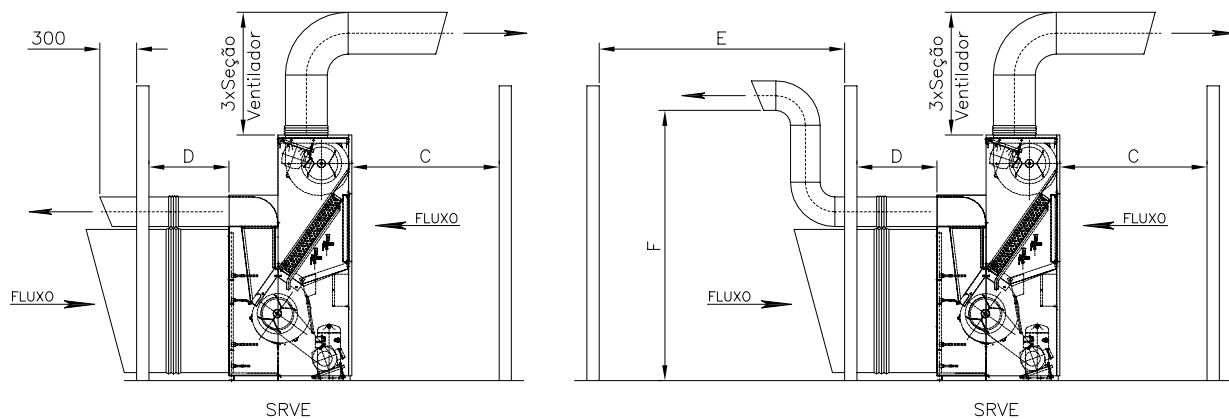

Fig. V-02c- Modelos SRVE



Tab. V-03- Dimensional SAVE /SIVE/SRVE/SSVE

MODELO	CONDENSADOR	A	B	C	D	E	F
SRVE 050-150	AR/INCORPORADO	750	750	1.200	650	2.000	2.200
SAVE 050-150	ÁGUA/SHELL&TUBE	750	1.700	1.200	650	-	-
	ÁGUA/TUBE&TUBE	750	750	1.200	650	-	-
SIVE/SSVE 050-150	AR/REMOTO	750	750	1.200	650	-	-
SAVE 200/250	ÁGUA/SHELL&TUBE	750	1.880	1.200	650	-	-
	ÁGUA/TUBE&TUBE	750	750	1.200	650	-	-
SAVE 300/350/400	ÁGUA/SHELL&TUBE	750	2.470	1.200	650	-	-
	ÁGUA/TUBE&TUBE	750	750	1.200	650	-	-
SIVE 200/250	AR/REMOTO	750	750	1.200	650	-	-
SIVE 300/350	AR/REMOTO	750	750	1.200	650	-	-
CRCB/CRCE 050 a 150	AR/REMOTO	750	750	-	-	2.500	2.500

# Instalação

## Conexões para Dreno

As unidades Genius e Diamond possuem duas saídas de dreno do lado esquerdo das unidades para drenar os condensados. Um dreno interliga a bandeja do evaporador ao mesmo tempo através de uma mangueira plástica. O outro dreno é da bandeja da base do Self Contained. Fazer uma tubulação de drenagem independente para cada saída e faça um sifão adequado.

## Conexões dos Dutos

Use um colarinho de lona de pelo menos 8 cm, tanto no duto de insuflamento e/ou retorno para absorver as vibrações. Instale o duto principal a uma distância mínima de três diâmetros do ventilador. O duto principal deverá correr tão longe da unidade quanto possível, sem mudança de tamanho nem direção. Mudanças de direção ou de tamanho perto da unidade, não são recomendadas devido a aumentar ruídos e a perda de pressão estática. Use veios nas curvas do duto para minimizar as perdas de pressão estática.

## Interligação da unidade evaporadora ao condensador remoto

Para a instalação dos condensadores remotos, deve-se tomar as seguintes precauções:

- O condensador deve estar em uma área de boa ventilação;
- A linha de interligação entre o evaporador e o condensador deve ser o mais curta possível;
- Não reduzir a bitola das linhas
- Evitar curvas nas linhas de interligação;

## Interligação da unidade evaporadora ao condensador remoto

Para a instalação dos condensadores remotos, deve-se tomar as seguintes precauções:

- O condensador deve estar em uma área de boa ventilação;
- A linha de interligação entre o evaporador e o condensador deve ser o mais curta possível;
- Não reduzir a bitola das linhas
- Evitar curvas nas linhas de interligação;
- Não deixar o condensador e linha de líquido expostos diretamente ao sol;
- Não instalar o condensador em poços e túneis;
- O condensador e o evaporador deverão estar o mais próximos possível de uma linha horizontal.

Os condicionadores de ar com condensador remoto são entregues com vácuo executado e com pressão positiva de 5 psig de nitrogênio. Se por ocasião da instalação for constatada ausência de pressão, isto é indício de algum vazamento que deverá ser corrigido antes de executar novo vácuo e a carga de refrigerante. As soldas das tubulações devem ser feitas com solda prata ou foscoper. Cuidado especial deverá ser tomado para que não haja entupimento parcial ou total, ao serem soldadas as linhas. Os tubos de interligação não deverão ser amassados.

Toda solda deverá ser feita com circulação de nitrogênio, pela parte interna dos tubos que estão sendo soldados, para evitar a formação de fuligem. Após as linhas de interligação ficarem prontas, pressurizar as mesmas com aproximadamente 200 psig de pressão para pesquisar vazamentos.

Fazer o vácuo em todo o sistema

- linhas de interligação, unidades evaporadora e condensadora.

## Dar carga de refrigerante

Refira-se à seção “Procedimentos de Manutenção” deste Manual, para seguir as instruções de como fazer o vácuo, carga de refrigerante e medir o superaquecimento e subresfriamento.

# Instalação

Genius

Tab. V-04 - Bitola das Conexões e das Tubulações Recomendadas por Circuito.

Capacidade do Circuito	Bitola das conexões (in)				Comprimento Equivalente da Tubulação							
	SIVE		CRCB / CRCE		Até 6m		6 a 12m		12 a 23m		23 a 46m	
	Liq.	Desc.	Liq.	Desc.	Liq.	Desc.	Liq.	Desc.	Liq.	Desc.	Liq.	Desc.
5,0	1/2"	5/8"	1/2"	5/8"	1/2"	5/8"	1/2"	3/4"	1/2"	7/8"	5/8"	7/8"
7,5	1/2"	3/4"	1/2"	3/4"	1/2"	3/4"	1/2"	7/8"	1/2"	7/8"	3/4"	1 1/8"
10,0	5/8"	7/8"	5/8"	7/8"	5/8"	7/8"	5/8"	7/8"	5/8"	1 1/8"	3/4"	1 1/8"
12,5	5/8"	1 1/8"	5/8"	1 1/8"	5/8"	1 1/8"	5/8"	1 1/8"	5/8"	1 1/8"	3/4"	1 3/8"
15,0	5/8"	1 1/8"	5/8"	1 1/8"	5/8"	1 1/8"	3/4"	1 1/8"	3/4"	1 1/8"	7/8"	1 3/8"
20,0	7/8"	1 1/8"	7/8"	1 1/8"	7/8"	1 1/8"	7/8"	1 1/8"	7/8"	1 3/8"	7/8"	1 5/8"

**Lembrete:** Os comprimentos equivalentes informados na tabela já incluem as válvulas, curvas, cotovelos, reduções, etc.

Para o dimensionamento deve ser considerado na soma do comprimento total da linha frigorífica as conexões necessárias

Tab. V-05 - Carga Nominal de Refrigerante R-407c e de Óleo por Circuito - Genius.

Modelo	Compressor		Carga Refrigerante		Carga Inicial Óleo (litros)	
	Cto 1	Cto 2	Cto 1	Cto 2	Cto 1	Cto 2
SRVE050	ZR57		1,6	-	1,95	-
SRVE075	ZR81		2,4	-	1,77	-
SRVE100	ZR57	ZR57	1,6	1,6	1,95	1,95
SRVE125	ZR81	ZR57	2,4	1,6	1,77	1,95
SRVE150	ZR81	ZR81	2,4	2,4	1,77	1,77
SAVE050	ZR57		5,9	-	1,95	-
SAVE075	ZR81		7,5	-	1,77	-
SAVE100	ZR57	ZR57	5,9	5,9	1,95	1,95
SAVE125	ZR81	ZR57	7,5	5,9	1,77	1,95
SAVE150	ZR81	ZR81	7,5	7,5	1,77	1,77
SIVE050	ZR57		1,6	-	1,95	-
SIVE075	ZR81		2,4	-	1,77	-
SIVE100	ZR57	ZR57	1,6	1,6	1,95	1,95
SIVE125	ZR81	ZR57	2,4	1,6	1,77	1,95
SIVE150	ZR81	ZR81	2,4	2,4	1,77	1,77

NOTA:

O tipo de óleo utilizado é o Trane Oil 48.

## Tubulações de refrigerante para os modelos SIVE

São feitas de tubos de cobre interligando a unidades evaporadora e a condensadora.

As bitolas das conexões do condicionador SIVE, dos condensadores remotos CRCB/CRCE e as bitolas das tubulações de líquido e descarga recomendadas para a interligação de ambas estão indicadas na tabela abaixo.

Os comprimentos equivalentes indicados já incluem as válvulas, curvas, cotovelos, reduções, etc.

Consultar o Manual de Refrigeração da **Trane** que explica os procedimentos adequados para fazer os projetos das tubulações. Distância máxima recomendada entre as unidades é de 24 m. Desnível máximo recomendado entre as unidades é de 18 m. Para distâncias maiores consulte a **Trane**. A carga nominal de refrigerante R-407C e de óleo dos equipamentos estão indicadas nas tabelas referentes.

# Instalação

Diamond

## Exemplo de Aplicação

Calcular a carga de refrigerante para um Condicionador SIVE 200 2T -20TR - com dois condensadores remotos CRCB - 10 TRs cada, instalados a uma distância de 6 metros.

Para cada circuito de 10 TR será necessário a quantidade de refrigerante abaixo.

### Carga de refrigerante circuito

10TR - 3,3kgs

Bitola da tubulação de líquido para 6 m: 5/8"

Bitola da tubulação de descarga para 6m: 7/8"

Aplicar os valores da tabela de bitola para calcular a carga adicional de refrigerante.

### Carga de refrigerante =

$3,3 + 6 \times 0,18 + 6 \times 0,018 = 4,5$  kgs de R407C para um circuito de 10 TR.

Carga total  $2 \times 4,5 = 9,0$  kgs

Em instalações onde o comprimento real seja maior de 20 m, adicionar 0,10 litros de óleo para cada kg de refrigerante adicionado por causa das tubulações.

## Refrigerante Adicional

Na maioria dos sistemas, será necessário uma quantidade adicional de refrigerante. É essencial possuir o bastante para encher completamente o condensador para a condição de temperatura ambiente mais baixa. Para determinar com precisão a quantidade de carga adicional de refrigerante, tome o comprimento total da tubulação do condensador em pés e multiplique pelo número de libras de refrigerante por pé para um determinado tamanho de tubulação. A tabela ao lado mostra o líquido refrigerante por pé para a temperatura mais baixa de inverno a ser encontrada.

Tab. V-06 - Carga Nominal de Refrigerante R-407C e Óleo por Circuito - Diamond

Modelo	Compressor		Carga Refrigerante		Carga Inicial Óleo (litros)	
	Cto 1	Cto 2	Cto 1	Cto 2	Cto 1	Cto 2
SAVE 200	SZ 125	SZ 125	10,5	10,5	3,8	3,8
SAVE 250	SZ 125	SZ 125	11	11	3,8	3,8
SAVE 300	SZ 185	SZ 125	13	11	6,6	3,8
SAVE 350	SZ 185	SZ 185	13	13	6,6	6,6
SAVE 400	SZ 250	SZ 185	15,5	12	3,8 + 3,8	6,6
SIVE 200	SZ 125	SZ 125	3,3	3,3	3,8	3,8
SIVE 250	SZ 125	SZ 125	3,4	3,4	3,8	3,8
SIVE 300	SZ 185	SZ 125	4,0	3,6	6,6	3,8
SIVE 350	SZ 185	SZ 185	4,0	4,0	6,6	6,6

Nota : Estas cargas não consideram o refrigerante das tubulações que deve ser adicionado. O cálculo se faz utilizando a tabela abaixo.

A carga de refrigerante somente estará correta quando o superaquecimento e o subresfriamento estiverem na faixa de 8 a 12°C e 5 a 10°C respectivamente.

Tab. V-07 - Carga Adicional de Refrigerante R-407C para Condensadores Remotos

Diâmetro	R-407C - Peso do Refrigerante	
	Linha de Descarga (kg/m)	Linha de Líquido (kg/m)
1/2 "	-	0,110
5/8 "	0,009	0,180
3/4 "	0,013	0,266
7/8 "	0,018	0,370
1 1/8 "	0,030	-
1 3/8 "	0,046	-

Tab. V-08- Refrigerante adicional.

Refrigerante R-407C	Refrigerante libras por pé											
	Dimensões do tubo do condensador											
	3/8"				1/2"				5/8"			
	Temperatura Ambiente °F											
	+ 40°	0°	-20°	-40°	+ 40°	0°	-20°	-40°	+ 40°	0°	-20°	-40°
	0,05	0,05	0,55	0,06	0,09	0,09	0,10	0,10	0,15	0,16	0,16	0,17



# Instalação

## Recomendações para Instalação Frigorífica e Acessórios

### Unidade Condensadora acima da Unidade Evaporadora

a. Colocar na linha de descarga, um sifão na base da elevação. Se a elevação vertical exceder de 7.5 m, colocar um sifão adicional cada 7.5 m. Instalar o mesmo no meio da tubulação. Fazer também um sifão inverso junto ao condensador conforme a figura de instalação padrão das tubulações.

b. Nos trechos horizontais da linha de descarga, dar uma inclinação no sentido do fluxo do refrigerante de 45 mm a cada 10 metros.

### Unidade Evaporadora acima da Unidade Condensadora e no Mesmo Nível

Nestes casos não é necessário fazer sifões, somente será preciso dar nos trechos horizontais uma inclinação no sentido do fluxo de 45 mm cada 10 metros.

Fig. V-03 - Recomendação de instalação para unidade condensadora acima da unidade evaporadora.

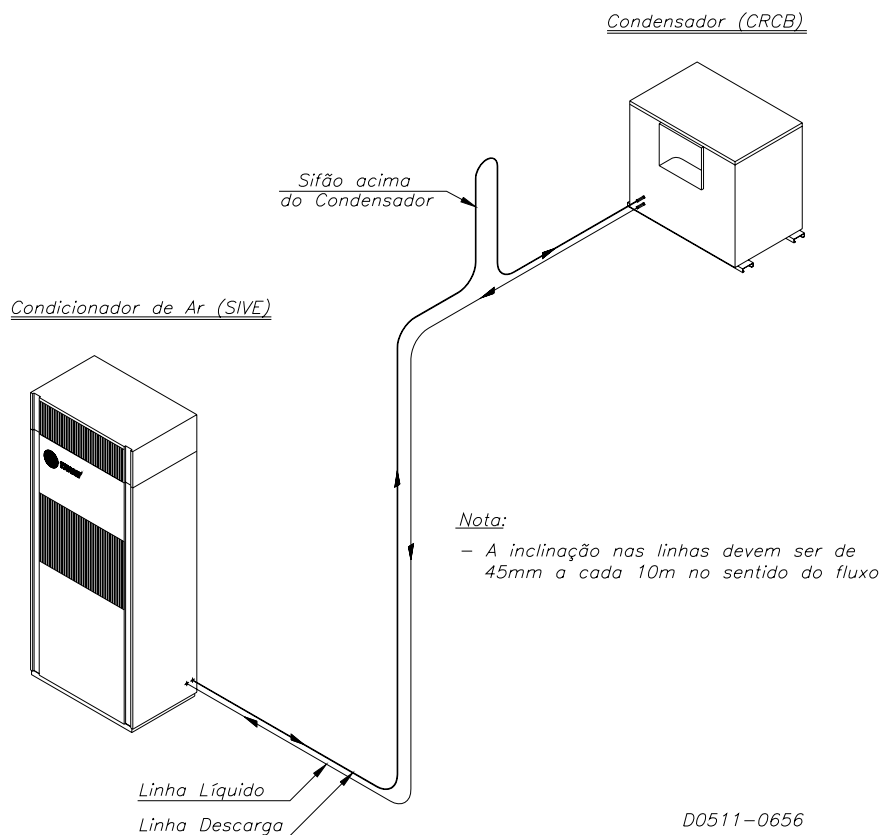

# Instalação

## Tubulações Hidráulicas

**1. As unidades saem da fábrica com as conexões do lado direito. Para inverter a sua posição, troque as tampas do condensador.**

Faça os suportes das tubulações de forma a evitar que o peso caia sobre as tampas.

**2. Conexões flexíveis:**

Instalar conexões flexíveis nas tubulações hidráulicas, a fim de evitar que vibrações sejam transmitidas ao sistema, e facilitar a remoção das tampas do mesmo.

**3. Componentes da tubulação hidráulica do condensador:**

A figura dos componentes da tubulação do condensador mostra os componentes e como proceder para fazer a instalação da tubulação de água.

**4. Dreno do condensador:**

A conexão do dreno deverá ser tubulada a um ralo disponível para esvaziar o condensador mesmo durante o serviço. Instalar um sifão.

**5. Termômetros e manômetros:**

É recomendável a instalação de termômetros e manômetros na entrada e na saída da água de condensação. Tais instrumentos devem ser instalados próximos da unidade e ter a graduação máxima de 1°C para termômetros e de 0,1 Kg/cm<sup>2</sup> para manômetros.

**6. Use uniões nas tubulações para facilitar os serviços de montagem e desmontagem das mesmas.**

**7. As tubulações de entrada e saída de água dos condensadores devem ter válvulas gaveta, isolando-o para a execução de serviços de manutenção, e uma válvula globo na saída para regular a vazão da água.**

**8. A regulagem da vazão é feita regulando a perda de carga do condensador. Gráfico nas Figuras de perda de pressão de água.**

A vazão é calculada pelo programa de seleção via computador ou considerando uma vazão de 12 litros por minuto, por tonelada de refrigeração. 1 mC a = 0.10 kg/cm<sup>2</sup>

**9. Chave de fluxo de água (FLOW-SWITCH).**

Verificar os intertravamentos de segurança; particularmente o flow-switch deve ser instalado em trechos retos e horizontais, com as palhetas de acordo com o diâmetro da tubulação, e a distância das curvas e válvulas de pelo menos 5 vezes o diâmetro da mesma de cada lado. A seta do flow-switch deve indicar o sentido do fluxo.

**⚠ CUIDADO**  
Para evitar danos no condensador, não exceda a pressão de água acima de 150psig.

**⚠ CUIDADO**  
Para evitar danos causados pela água, devem ser instalados todos os drenos e purgadores nas tubulações.

Fig. V-04- Componentes da Tubulação Hidráulica do Condensador.

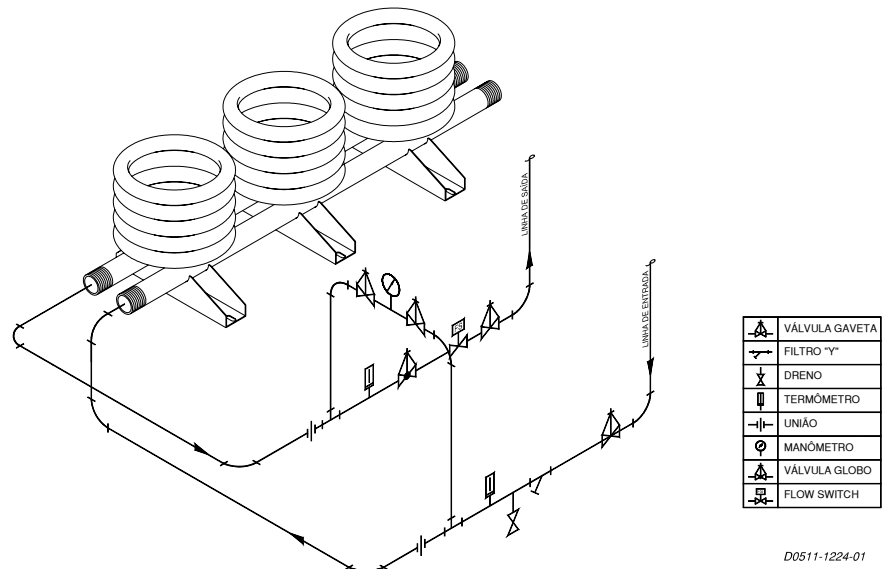

D0511-1224-01

# Instalação

## Condensador resfriado a Água (SAVE)

A unidade condensadora resfriada a água modelo SAVE utiliza condensador do tipo Tube & Tube <sup>(1)</sup>. A conexão hidráulica sairá de fábrica pelo lado direito, podendo ser alterada em campo, se necessário. Segue abaixo a curva de queda de pressão da água no condensador:

Fig. V-05b- Perda de Pressão da água -Condensador Tube & Tube.

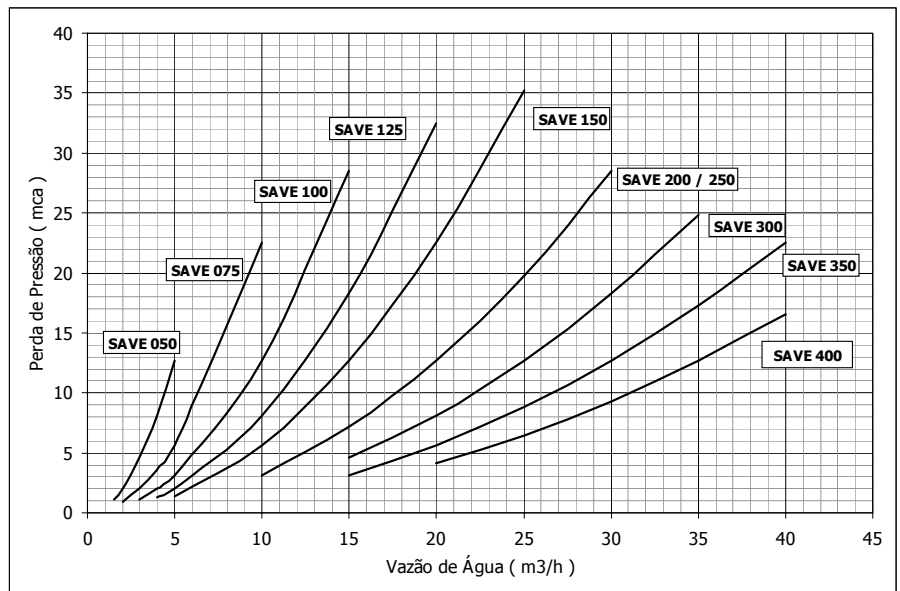
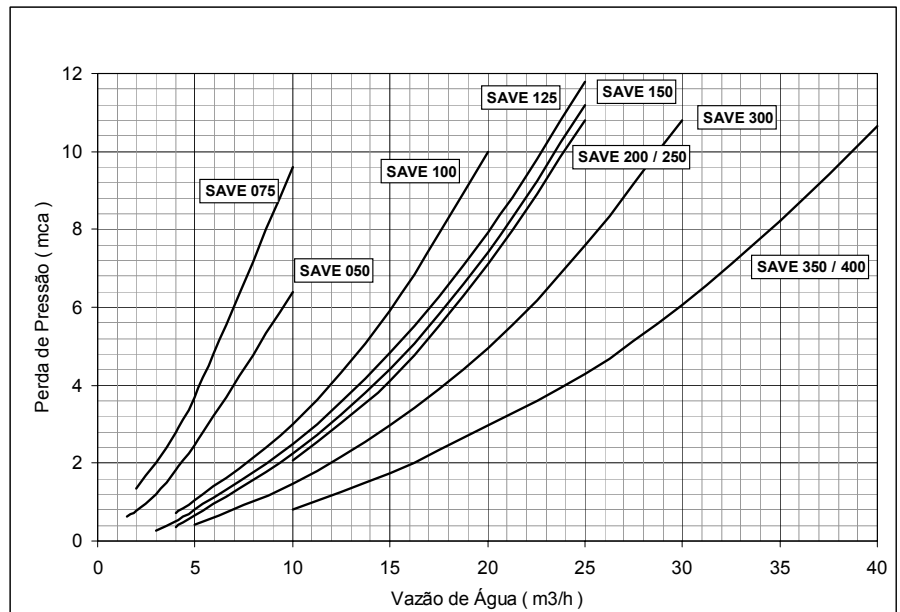

Fig. V-05a- Perda de Pressão da água -Condensador Shell & Tube.



Nota:

(1) O condensador Shell & Tube é utilizado como configuração padrão.

# Instalação

## Instalação Elétrica



### ATENÇÃO!

Desligar a energia elétrica para evitar ferimentos ou morte devido a choque elétrico.

### Esquemas Elétricos

Os esquemas elétricos específicos da unidade, são colados na tampa interna do Quadro Elétrico. Utilizar estes esquemas para fazer as ligações ou analisar problemas.

Na seção Esquemas Elétricos, fornecemos um jogo completo dos esquemas.

1. Toda a instalação elétrica deve obedecer as normas da ABNT, os códigos locais e/ou o National Electrical Code (NEC).

2. Instale junto ao Condicionador uma chave seccionadora com fusíveis ou disjuntores termomagnéticos.

3. O Instalador deverá providenciar uma instalação elétrica com cabo, eletrodutos, fusíveis, chaves seccionadoras ou disjuntores corretamente dimensionados.

4. Os cabos de força devem ser dimensionados pela amplitude mínima do circuito, que é calculada pela soma de 125% da corrente máxima de operação (CMO) do maior compressor ou motor, mais 100% da soma das correntes dos demais compressores e motores.

5. Características elétricas:

Para obter a potência em kW, consumo nominal de operação (CNO), consumo máximo de operação (CMO), corrente de rotor travado (CRT) e tensão nominal, refira-se às tabelas de características elétricas do Catálogo de Produto.

### 6. Voltagem de alimentação:

A energia elétrica de alimentação da unidade, deve ser rigorosamente apropriada para que a unidade opere normalmente. A voltagem fornecida e o desbalanceamento entre fases deverá estar dentro das tolerâncias abaixo indicadas. A verificação do suprimento de energia e do consumo da unidade é importante para a segurança do equipamento e motor.

7. A entrada de força pode ser feita pelo lado esquerdo ou direito da Unidade.

8. O suprimento de voltagem pode ser 220V/380V/440V, 3 F, 60 Hz.

Meça a voltagem de alimentação em todas as fases das chaves seccionadoras.

As leituras devem cair dentro da faixa da voltagem de utilização mostrada na placa da unidade, ou seja, a voltagem nominal +/- 10%. Se a voltagem de alguma fase não cair dentro da tolerância, comunique a companhia elétrica para corrigir a situação antes de partir o equipamento.

O desbalanceamento de voltagem máximo permitido é de 2%.

Voltagem inadequada na unidade causará mal funcionamento nos controles e um encurtamento da vida útil dos contatos das contactoras e motores elétricos.

### 9. Aterramento dos equipamentos:

Providenciar o apropriado aterramento nos pontos de conexão, previstos no painel de controle e de força.

### Controles

Existem três opções de controle:

- Termostato Standard
- Termostato Programável
- Controle Microprocessado

As Unidades são fornecidas com o termostato Standard que tem um conjunto de bornes e um chicote de cabos que permite que o mesmo seja instalado na lateral da unidade. Caso seja necessário, colocar o mesmo na sala a ter controlada a temperatura ou na casa de máquinas, o instalador unicamente deve encomprar os cabos que são identificados por cores.

Instalar o termostato a uma altura de 1,6 m do chão em contato com uma corrente livre de ar.

Evitar colocar o mesmo atrás de portas ou em cantos onde não existe circulação, locais onde incidem os raios de sol, superfícies sujeitas a vibração, paredes em contato com o ar exterior ou próximas à saída das grelhas de insuflamento.

O Termostato Programável (opcional) possui tela sensível ao toque (touchscreen) e permite a visualização da hora, do dia da semana, do programa selecionado e da temperatura ambiente (atual e programada). Podemos programar quatro "set-points" diferentes para cada dia da semana.

Através da tecla *timed-override*, o usuário pode prolongar o funcionamento do equipamento além dos horários programados, conforme desejado.

### Controle Microprocessado

Novo microprocessador com controle digital direto, Proporcional/Integral possui várias funções, como fácil detecção de diagnósticos e rodízio dos compressores, permitindo a interligação simples e direta dos condicionadores de ar aos Gerenciadores Tracker ou Trace Summit através de um cabo duplo trançado.

# Instalação

## Check List da Instalação

Complete este Check List assim que a unidade esteja instalada para verificar que todos os procedimentos de instalação recomendados têm sido executados antes de dar partida na unidade. Este Check List não substitui as instruções detalhadas fornecidas nas seções deste Manual. Sempre leia totalmente a Seção para estar familiarizado com os procedimentos.

## Recebimento

Unidade e componentes foram inspecionados para verificar danos de embarque.

A unidade foi verificada quanto à falta de materiais e controles.

Checados os dados de placa, sendo iguais aos do pedido.

## Localização da Unidade

A embalagem da unidade foi removida e retirada da unidade. Não remova o estrado até que a unidade esteja na posição final.

A localização da unidade é adequada para as dimensões da mesma, e de todos os dutos de ar, tubulações hidráulicas e elétricas.

Espaços para acesso e manutenção ao redor da unidade são adequados.

## Movimentação da Unidade

Verificar item “Instruções para Manobras e Movimentação da Unidade” na seção Instalação.

## Montagem da Unidade

A unidade está localizada no local de instalação final.

Os parafusos do estrado de madeira e o mesmo foram removidos.

A Unidade está devidamente instalada e o dreno tem caimento.

Os calços de borracha ou os isoladores estão devidamente ajustados (se instalados).

Foram reapertados os parafusos dos coxins dos compressores (Scroll).

A embalagem foi removida.

## Revisão dos Componentes

Os eixos do ventilador e do motor estão paralelos.

As polias do ventilador e do motor estão alinhadas.

A tensão da correia do ventilador está corretamente tensionada.

Os rotores giram livremente.

Os parafusos de trava, parafusos dos mancais e polias estão apertados.

Os mancais não oscilam quando giram.

## Dutos de Ar

O duto de retorno (se usado) para a unidade está seguro e existem pelo menos oito centímetros de duto flexível ou lona.

O duto de insuflamento está instalado sem mudanças no tamanho nem direção pelo menos em uma distância de três vezes o diâmetro. Colocar pelo menos 8 centímetros de duto flexível ou lona.

O duto principal está ligado às unidades terminais sem apresentar vazamentos.

Todos os dutos de acordo com as normas da ABNT.

## Tubulações Hidráulicas

A tubulação de dreno da bandeja de condensação está instalada.

As tubulações de alimentação e retorno da água estão executadas com as válvulas e componentes recomendados na seção “Tubulações Hidráulicas”.

Foram instaladas uniões para permitir retirar as tampas do condensador para limpeza (Cond. Shell & Tube).

Foram instaladas uma bomba de água e a sua reserva.

Existe um tratamento de água preventivo para evitar algas, limo, corrosão ou incrustações.

Foram instalados os drenos com sifão para escoamento da água de condensação.

## Tubulação do Refrigerante

Foram instalados sifões na linha de descarga, quando necessário.

Foram feitos testes de vazamentos nas tubulações.

As tubulações de refrigerante não estão em contato com nenhum objeto.

## Controles

O termostato de controle está corretamente instalado em área que não está sujeita ao calor de lâmpadas, atrás de portas, correntes de ar quente ou frias, ou luz solar.

## Esquemas Elétricos

Checar o esquema elétrico colado na tampa interna do quadro elétrico.

Checar se o fornecimento de energia elétrica está feito através de uma chave Seccionadora ou Disjuntor à Unidade de Ar Condicionado.

Checar o reaperto de todos os terminais elétricos.

Checar a sequência de fase e conexão na Unidade.

# VI-Termostato Programável

Opcional

## Características

- Tela ampla, sensível ao toque (touchscreen) - de leitura fácil, com informações como temperatura atual e programada, tempo, exibidas na tela principal.
- Menu de Programação - Fornece orientação mediante o processo de programação, mostrando apenas as informações e opções necessárias e em cada tela.
- Capacidade de Escolha de Vários Dias - permite fácil personalização de horários exclusivos.

- Real-Time Clock - mantém tempo durante a falta de energia; atualização automática para horário de verão.
- Pode-se remover o termostato da parede para definir o calendário.
- Controle Preciso da Temperatura.
- Várias opções de OVERRIDE - pode-se modificar calendário indefinidamente ou para um determinado período de tempo.
- Ventilação Programável - aumenta a qualidade do ar interior, quando combinado com equipamentos de limpeza do ar.

Fig. VI-01 - Termostato Programável - Tela Principal.

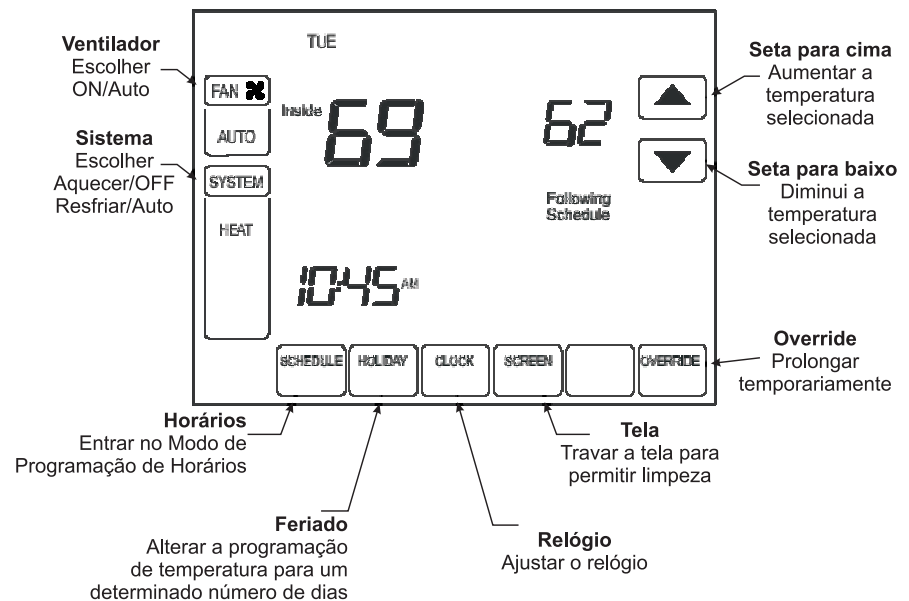

# Termostato Programável

Opcional

---

## Especificações

Terminal	Tensão (50/60 Hz)	Corrente Nominal
W (Aquecimento)	20 - 30 Vac	0,02 - 1,0A
Y (Resfriamento)	20 - 30 Vac	0,02 - 1,0A
G (Ventilador)	20 - 30 Vac	0,02 - 0,60A
A (Economizador/TOD)	20 - 30 Vac	0,02 - 1,0A

## Faixa de Temperatura Seleccionável

Aquecimento:  
4,5°C a 32°C  
(40°F a 90°F)

Resfriamento:  
10°C a 37°C  
(50°F a 99°F)

## Temperatura Ambiente de Operação

(-18)°C a 49°C  
(0°F a 120°F)

## Temperatura de Armazenamento

(-34.4)°C a 65.5°C  
(-30°F a 150°F)

## Umidade Relativa de Operação (Não Condensável)

5% a 90%

## Dimensões

95mm (3-3/4in) altura x 152mm (6in)  
largura x 35mm (1-3/8in) profundidade.



## VII-Partida da Unidade

### Check List para a Partida

Uma vez instalada a unidade, complete cada item desta lista. Quando todos estiverem cumpridos, a unidade estará pronta para partir.

Verificar que a voltagem da instalação está de acordo com a do condicionador.

Verificar a sequência das fases. A mesma deve ser de sentido horário.



### ATENÇÃO!

O compressor Scroll só deve girar em sentido horário. Verificar a sequência de fase antes de partir o mesmo.

Inspeccionar todas as conexões elétricas. As mesmas deverão estar limpas e apertadas.



### ATENÇÃO!

Para prevenir acidentes ou morte devido a choques elétricos, abra e trave todos os disjuntores e chaves seccionadoras elétricas.

Reapertar a cabeça do parafuso ou porca contra a luva de metal dos coxins de borracha.

A posição de operação e de embarque neste tipo de coxim é a mesma.

Abrir (contrasede) as válvulas das linhas de sucção, de líquido e a válvula de serviço de descarga.

Confirme que não há vazamento de refrigerante.



### ATENÇÃO!

Para evitar danos no compressor, não opere a unidade com a válvula de serviço de sucção, descarga ou líquidos fechadas.

Megar o motor do compressor com um megohmetro de 500 volts. O valor mínimo recomendado é de 10 megaohms.

Afira que o sentido de rotação do(s) ventilador(es) está correto.

Verifique o alinhamento entre correias e polias.

Verificar a correta instalação do termostato.

Verifique o funcionamento de todos os equipamentos auxiliares, tais como bombas de água de condensação, torre de resfriamento para os condicionadores com condensação a água, condensadores remotos etc.

Aferir as vazões de ar no evaporador e no condensador (condensador a ar).

Fechar os disjuntores ou chaves seccionadoras com fusíveis que fornecem energia à chave de partida da bomba de água de condensação (Unidades com condensação a água).

Ligar a bomba de água de condensação. Com a água circulando, verifique todas as conexões das tubulações para detectar possíveis vazamentos. Faça reparos, se necessário.

Com a bomba de água ligada, ajuste o fluxo de água e verifique a perda de pressão através do condensador. Anote o valor obtido.

Ajustar a chave de fluxo de água na tubulação de água de condensação verificando seu correto funcionamento.

Desligar as bombas. A unidade está agora pronta para partir.

Siga as instruções de operação e manutenção para dar a partida e procedimentos para completar a carga de gás, explicadas nos próximos capítulos.

### Procedimentos para a Partida

Não dê a Partida na unidade até que todos os procedimentos de preparação da mesma estejam completos.

Aferir se todos os itens da "Preparação da Partida" descritos no item anterior foram completados.

LIGAR o interruptor ON-OFF do SELF, instalado no termostato.



### ATENÇÃO!

Para evitar danos no compressor, tenha certeza de que todas as válvulas estão abertas antes de partir a unidade.



# Partida da Unidade

## Verificando as condições de Operação

Uma vez que a unidade está operando aproximadamente por 30 minutos e o sistema está estabilizado, verifique as condições de operação e complete os procedimentos de verificação como segue:

- Verificar novamente a vazão de água e queda de pressão através do condensador. Esta leitura deverá estar estável e com valores apropriados. Se a pressão diferencial cair, limpe todos os filtros de suprimento de água.
- Verificar as pressões de sucção e de descarga, nos manômetros do manifold cujas mangueiras foram previamente ligadas.

## Pressões de Descarga:

Verifique se a pressão de descarga na válvula Schrader prevista na linha de líquido. Valores normais de pressão são:

SRVE / SIVE / SSV	200 a 340 psig
SAVE	185 a 240 psig

## Pressões de Sucção:

Verifique se a pressão de sucção, na válvula Schrader prevista na linha de sucção. Pressões de sucção normais são:

SAVE / SRVE / SIVE / SSV	54 a 80 psig
--------------------------	--------------

- Verificar e registrar a amperagem consumida pelo compressor. Compare as leituras com os dados elétricos do compressor fornecidos na placa do equipamento.

- Verificar o visor de líquido. O fluxo de refrigerante deverá ser limpo. Bolhas no líquido indicam: ou baixa carga de refrigerante ou excessiva perda de pressão na linha de líquido. Uma condição anormal pode ser frequentemente identificada por uma notável diferença de temperatura entre um lado e outro da área restringida. Com isso, observa-se a formação de gelo na saída da linha de líquido.



## ATENÇÃO!

O sistema pode estar com a carga refrigerante errada, mesmo que o visor de líquido esteja limpo. Também deve-se considerar o superaquecimento, subresfriamento e pressões de operação.

- Uma vez estabilizado o nível de óleo, a amperagem e as pressões de operação, meça o superaquecimento.
- Medir o subresfriamento.
- Se a pressão de operação, o visor de líquido, o superaquecimento e o subresfriamento indicarem falta de refrigerante, carregue em cada circuito. A falta de refrigerante é indicada se as pressões de trabalho são baixas e o subresfriamento também é baixo.



## ATENÇÃO!

Se as pressões de sucção e descarga estão baixas, mas o subresfriamento está normal, o problema NÃO é falta de refrigerante. Adicionando refrigerante, resultará em sobrecarga.

Adicione refrigerante (somente na forma gasosa) com a unidade em funcionamento carregando gás através da válvula Schrader situada na linha de sucção, até que as condições de operação sejam normais.



## ATENÇÃO!

Para evitar danos do compressor, não permita que líquido refrigerante entre na linha de sucção.

Se as condições de operação indicam sobrecarga de gás, de forma lenta vá removendo refrigerante pela válvula de serviço da linha de líquido. Não descarregue refrigerante à atmosfera.

Preencher a "Folha de Partida" que está no final deste capítulo.



## ATENÇÃO!

Para evitar feridas devido a congelamento, evite o contato da pele com o refrigerante.

## Superaquecimento do sistema

O superaquecimento normal para cada circuito é de 8 a 12°C a plena carga. Se o superaquecimento não está dentro desta faixa, ajuste a regulagem do superaquecimento da válvula de expansão. Deixe de 5 a 10 minutos entre os ajustes para permitir que a válvula de expansão se estabilize em cada nova regulagem. Para verificar o cálculo do Superaquecimento, consulte a seção "Procedimentos de Manutenção".

## Subresfriamento do sistema

O subresfriamento normal para cada circuito é de 5 a 10°C a plena carga. Se o subresfriamento não estiver dentro desta faixa, verifique o superaquecimento do circuito, e ajuste, se necessário.

Para verificar o cálculo do Subresfriamento, consulte a seção "Procedimentos de Manutenção".

Uma vez que a unidade está funcionando normalmente, mantenha a casa de máquinas limpa e as ferramentas no devido lugar. Assegure-se que as portas dos painéis de controle estão no lugar certo.

# Partida da Unidade

Fig. VII-01 - Folha de Partida - Parte 1

 <b>TRANE</b>	<b>FOLHA DE PARTIDA SELF CONTAINED</b>																																																						
MODELO	N° SÉRIE																																																						
CLIENTE	CONTATO																																																						
ENDEREÇO																																																							
CIDADE	ESTADO																																																						
<b>LISTA DE VERIFICAÇÕES</b>																																																							
CIRCUITO 1	CIRCUITO 2																																																						
<table style="width: 100%; border-collapse: collapse;"> <tr> <td style="width: 60%;"></td> <td style="text-align: center;">SIM</td> <td style="text-align: center;">NÃO</td> </tr> <tr> <td>01 - VAZAMENTO</td> <td style="text-align: center;"><input type="checkbox"/></td> <td style="text-align: center;"><input type="checkbox"/></td> </tr> <tr> <td>02 - VIBRAÇÃO</td> <td style="text-align: center;"><input type="checkbox"/></td> <td style="text-align: center;"><input type="checkbox"/></td> </tr> <tr> <td>03 - VISOR BORBULHANDO</td> <td style="text-align: center;"><input type="checkbox"/></td> <td style="text-align: center;"><input type="checkbox"/></td> </tr> <tr> <td>04 - NÍVEL ÓLEO NORMAL</td> <td style="text-align: center;"><input type="checkbox"/></td> <td style="text-align: center;"><input type="checkbox"/></td> </tr> <tr> <td>06 - TENSÃO NORMAL</td> <td style="text-align: center;"><input type="checkbox"/></td> <td style="text-align: center;"><input type="checkbox"/></td> </tr> <tr> <td>08 - PRESSOSTATO ALTA; LIGA/DESL.:</td> <td colspan="2" style="text-align: center;">_____</td> </tr> <tr> <td>09 - PRESSOSTATO BAIXA; LIGA/DESL.:</td> <td colspan="2" style="text-align: center;">_____</td> </tr> <tr> <td>11 - TERMOSTATO CONTROLE N° SÉRIE</td> <td colspan="2" style="text-align: center;">_____</td> </tr> </table>		SIM	NÃO	01 - VAZAMENTO	<input type="checkbox"/>	<input type="checkbox"/>	02 - VIBRAÇÃO	<input type="checkbox"/>	<input type="checkbox"/>	03 - VISOR BORBULHANDO	<input type="checkbox"/>	<input type="checkbox"/>	04 - NÍVEL ÓLEO NORMAL	<input type="checkbox"/>	<input type="checkbox"/>	06 - TENSÃO NORMAL	<input type="checkbox"/>	<input type="checkbox"/>	08 - PRESSOSTATO ALTA; LIGA/DESL.:	_____		09 - PRESSOSTATO BAIXA; LIGA/DESL.:	_____		11 - TERMOSTATO CONTROLE N° SÉRIE	_____		<table style="width: 100%; border-collapse: collapse;"> <tr> <td style="width: 60%;"></td> <td style="text-align: center;">SIM</td> <td style="text-align: center;">NÃO</td> </tr> <tr> <td>01 - VAZAMENTO</td> <td style="text-align: center;"><input type="checkbox"/></td> <td style="text-align: center;"><input type="checkbox"/></td> </tr> <tr> <td>02 - VIBRAÇÃO</td> <td style="text-align: center;"><input type="checkbox"/></td> <td style="text-align: center;"><input type="checkbox"/></td> </tr> <tr> <td>03 - VISOR BORBULHANDO</td> <td style="text-align: center;"><input type="checkbox"/></td> <td style="text-align: center;"><input type="checkbox"/></td> </tr> <tr> <td>04 - NÍVEL ÓLEO NORMAL</td> <td style="text-align: center;"><input type="checkbox"/></td> <td style="text-align: center;"><input type="checkbox"/></td> </tr> <tr> <td>06 - TENSÃO NORMAL</td> <td style="text-align: center;"><input type="checkbox"/></td> <td style="text-align: center;"><input type="checkbox"/></td> </tr> <tr> <td>08 - PRESSOSTATO ALTA; LIGA/DESL.:</td> <td colspan="2" style="text-align: center;">_____</td> </tr> <tr> <td>09 - PRESSOSTATO BAIXA; LIGA/DESL.:</td> <td colspan="2" style="text-align: center;">_____</td> </tr> <tr> <td>11 - TERMOSTATO CONTROLE N° SÉRIE</td> <td colspan="2" style="text-align: center;">_____</td> </tr> </table>		SIM	NÃO	01 - VAZAMENTO	<input type="checkbox"/>	<input type="checkbox"/>	02 - VIBRAÇÃO	<input type="checkbox"/>	<input type="checkbox"/>	03 - VISOR BORBULHANDO	<input type="checkbox"/>	<input type="checkbox"/>	04 - NÍVEL ÓLEO NORMAL	<input type="checkbox"/>	<input type="checkbox"/>	06 - TENSÃO NORMAL	<input type="checkbox"/>	<input type="checkbox"/>	08 - PRESSOSTATO ALTA; LIGA/DESL.:	_____		09 - PRESSOSTATO BAIXA; LIGA/DESL.:	_____		11 - TERMOSTATO CONTROLE N° SÉRIE	_____	
	SIM	NÃO																																																					
01 - VAZAMENTO	<input type="checkbox"/>	<input type="checkbox"/>																																																					
02 - VIBRAÇÃO	<input type="checkbox"/>	<input type="checkbox"/>																																																					
03 - VISOR BORBULHANDO	<input type="checkbox"/>	<input type="checkbox"/>																																																					
04 - NÍVEL ÓLEO NORMAL	<input type="checkbox"/>	<input type="checkbox"/>																																																					
06 - TENSÃO NORMAL	<input type="checkbox"/>	<input type="checkbox"/>																																																					
08 - PRESSOSTATO ALTA; LIGA/DESL.:	_____																																																						
09 - PRESSOSTATO BAIXA; LIGA/DESL.:	_____																																																						
11 - TERMOSTATO CONTROLE N° SÉRIE	_____																																																						
	SIM	NÃO																																																					
01 - VAZAMENTO	<input type="checkbox"/>	<input type="checkbox"/>																																																					
02 - VIBRAÇÃO	<input type="checkbox"/>	<input type="checkbox"/>																																																					
03 - VISOR BORBULHANDO	<input type="checkbox"/>	<input type="checkbox"/>																																																					
04 - NÍVEL ÓLEO NORMAL	<input type="checkbox"/>	<input type="checkbox"/>																																																					
06 - TENSÃO NORMAL	<input type="checkbox"/>	<input type="checkbox"/>																																																					
08 - PRESSOSTATO ALTA; LIGA/DESL.:	_____																																																						
09 - PRESSOSTATO BAIXA; LIGA/DESL.:	_____																																																						
11 - TERMOSTATO CONTROLE N° SÉRIE	_____																																																						
<b>IMPORTANTE</b>																																																							
<p>1. O COMPRESSOR SCROLL SÓ DEVE GIRAR EM SENTIDO HORÁRIO. ANTES DE DAR A PARTIDA, VERIFICAR A SEQUÊNCIA DE FASES. SEGUIR AS INSTRUÇÕES DO MANUAL</p> <p>2. O COMPRESSOR SCROLL NÃO PODE TRABALHAR EM VÁCUO. O MESMO SOFRERÁ DANOS</p> <p>3. CASO ENCONTRE ALGUM DEFEITO DURANTE A PARTIDA ASSINALE-O NO CIRCUITO ESQUEMÁTICO (VERSO) OU NO ITEM OBSERVAÇÕES.</p> <p>4. AS ANOTAÇÕES DE VALORES DE OPERAÇÃO SERÃO FEITAS APÓS ESTABILIZ. DO FUNCIONAMENTO.</p>																																																							
<b>DADOS TÉCNICOS</b>																																																							
PLACA	MODELO	N° SÉRIE	CORRENTE (AMP.)	NÍVEL ÓLEO																																																			
COMPRESSOR CIRC.1																																																							
COMPRESSOR CIRC.2																																																							
<b>LEITURA DE FUNCIONAMENTO</b>																																																							
CIRCUITO	PRESSÃO ALTA PSIG.	PRESSÃO BAIXA PSIG.	TUBUL. LÍQUIDO °C	TUBUL. SUCÇÃO °C	SUB-RESFRIAM. °C	SUPERAQUECIM. °C																																																	
COMPRESSOR CIRC.1																																																							
COMPRESSOR CIRC.2																																																							
<b>EVAPORADOR A AR</b>			<b>CONDENSADOR A AR</b>																																																				
VAZÃO DE AR M <sup>3</sup> /H	RETORNO °C		INSUFLAM. °C		EXTERNO °C		VAZÃO DE AR M <sup>3</sup> /H	TBS ENTRADA °C	TBS SAÍDA °C																																														
	TBS	TBU	TBS	TBU	TBS	TBU																																																	
<b>CONDENSADOR A ÁGUA</b>																																																							
TEMP. ÁGUA °C				PRESSÃO ÁGUA ( )																																																			
ENTRADA		SAÍDA		ENTRADA		SAÍDA																																																	
<b>CORRENTE (AMPERES)</b>																																																							
	R	S	T			R	S	T																																															
COMPR. 1						EVAPORADOR																																																	
COMPR. 2						CONDENS. 1																																																	
						CONDENS. 2																																																	
TENSÃO						TENSÃO																																																	

# Partida da Unidade

Fig. VII-01 - Folha de Partida - Parte 2

**CONDIÇÕES NORMAIS DE OPERAÇÃO**

- NÍVEL DE ÓLEO NO VISOR - NÃO INFERIOR A MEIO VISOR
- VISOR DE LÍQUIDO - LIMPO
- TENSÃO NOMINAL DE PLACA ± 10% DE FLUTUAÇÃO
- CORRENTES VIDE CATÁLOGO TÉCNICO DO EQUIPAMENTO
- TABELA COM VALORES TÍPICOS:

MODELO DAS UNIDADES	PRESSÃO DE ALTA		PRESSÃO DE BAIXA		SUPER °C	SUB °C
	BAR	PSIG	BAR	PSIG		
SRVE/SIVE	14 A 23.5	200 A 340	3.8 A 5.5	54 A 80	8 A 12	5 A 10
SAVE	12.5 A 16.5	180 A 240	3.8 A 5.5	54 A 80	8 A 12	5 A 10

6. ATUAÇÃO DOS PRESSOSTATOS:  
 PRESSOSTATO DE BAIXA - DESARME 25±8 PSIG / REARME 80±12 PSIG  
 PRESSOSTATO DE ALTA - (CONDENSAÇÃO A AR) DESARME 395±15 PSIG / REARME 280±20 PSIG  
 PRESSOSTATO DE ALTA - (CONDENSAÇÃO A ÁGUA) DESARME 275±15 PSIG / REARME 195±15 PSIG

**CIRCUITO ESQUEMÁTICO DO CICLO DE REFRIGERAÇÃO**

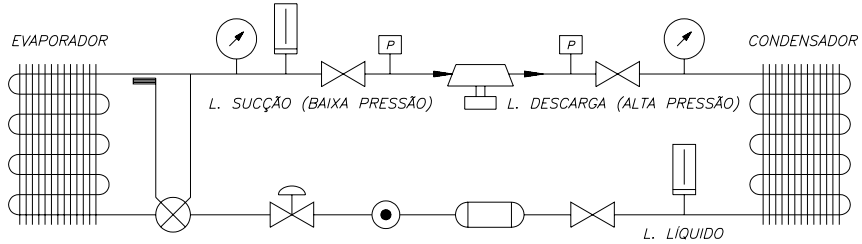

	MANÔMETRO BAIXA/ALTA		PRESSOSTATO BAIXA/ALTA		VÁLVULA SOLENÓIDE
	TERMÔMETRO		COMPRESSOR		VISOR DE LÍQUIDO
	VÁLVULA SERVIÇO		FILTRO SECADOR		VÁLVULA DE EXPANSÃO

OBS.: EM REGIÕES ONDE OCORREM TEMPERATURAS DE ENTRADA DE AR OU ÁGUA NO CONDENSADOR MUITO BAIXAS, DEVE-SE COLOCAR DISPOSITIVOS DE REGULAGEM DE VAZÃO P/ GARANTIR OPERAÇÃO SEGURA DO EQUIPAMENTO.

INSTALADOR \_\_\_\_\_ DATA DA PARTIDA \_\_\_\_\_  
 FUNCIONÁRIO \_\_\_\_\_ N° TRANE \_\_\_\_\_ ASSINATURA \_\_\_\_\_

APLICAÇÃO DO EQUIPAMENTO  
 CONFORTO     TELECOIL     CPD    OUTROS \_\_\_\_\_

VÁLVULAS OU DAMPERS \_\_\_\_\_

OBSERVAÇÕES:  
 \_\_\_\_\_  
 \_\_\_\_\_  
 \_\_\_\_\_  
 \_\_\_\_\_  
 \_\_\_\_\_

## VIII-Operação

---

### Parada Manual

Ocorre quando se deseja parar o condicionador por um motivo qualquer, ou no fim do período de trabalho.

1. Colocar o interruptor de partida ON-OFF situado na frente do termostato na posição OFF (desliga). Isto interrompe a passagem de energia elétrica ao contator da ventilação, que ao cair desliga os contatores dos compressores.
2. Deixar o disjuntor ou a chave seccionadora fechada.



### ATENÇÃO!

Não use este procedimento para parar a unidade quando for executar serviços ou reparos. Para evitar acidentes ou morte devido a choque elétrico, faça o serviço somente com o disjuntor da unidade desligado.

3. Parar a operação de todas as bombas de água. No caso do modelo SAVE.
4. Para dar nova partida à máquina depois de uma parada temporária, dê nova partida às bombas de água e coloque o interruptor do condicionador na posição ON (liga).

### Parada pelo Controle de Operação

A medida em que a temperatura de retorno diminui, o termostato de controle vai desligando os compressores do equipamento até a parada total dos mesmos. Havendo aumento da mesma, o termostato de controle vai ativando seguidamente os mesmos.

### Parada pelo Controle de Segurança

Qualquer um dos controles de segurança adiante relacionados, podem provocar a parada do condicionador. Antes de rearmá-los, elimine a irregularidade analisando detalhadamente a instalação e usando como guia a seção “Análise de Irregularidades”. Nunca mude as partes de ajuste dos controles de segurança nem jampeie os mesmos a fim de fazer o condicionador funcionar. Sérios danos podem ocorrer e provocar a paralisação do sistema por muito tempo.

### Parada Temporária

Algumas vezes é necessário parar o condicionador por alguns dias, para reforma das instalações, ou manutenção predial. Neste caso, proceda como na parada manual. Os compressores são denominados 1 e 2 de esquerda para direita, quando olhamos o equipamento de frente. O compressor 1 é o compressor líder. A lógica do controle permitirá a operação dos compressores somente depois que o ventilador de insuflamento é ligado.

### Dispositivos de Proteção e Segurança

Os pressostatos têm rearme automático e regulagem fixa.

1. Pressostato de Baixa Pressão  
O pressostato de baixa está ligado a uma válvula schrader, na tubulação de sucção, sentindo a pressão aí estabelecida e desliga o equipamento quando há falta de evaporação do líquido refrigerante no evaporador com a conseqüente queda de pressão. O valor do desarme é de 25+/-8 psig e o do rearme é 80+/-12 psig. Rearma-se automaticamente.

# Operação

## Dispositivos de Proteção e Segurança

### 2. Pressostato de Alta Pressão

O pressostato de alta está ligado na tubulação de descarga, sentindo a pressão aí estabelecida e desliga o equipamento, se a pressão ultrapassar o limite ajustado. O valor do desarme é de 395 +/-15 psig para máquinas com condensação a ar (condensação a água com tube & tube) e 275 +/-15 psig para máquinas com condensação a água com shell & tube. O valor do rearme se dará nas pressões de 280 +/-20 psig para condensação a ar (condensação a água com tube & tube) e 195 +/-15 psig para máquinas com condensação a água com shell & tube.

### Rearme automático.

### 3. Termostato Interno ao Motor do Compressor

É um dispositivo localizado junto ao enrolamento do motor do compressor sendo especificado para proteger o motor do compressor contra o excesso de temperatura causado

por baixo fluxo de refrigerante (resfriamento deficiente de motor) ou excessiva corrente elétrica (devido às condições extremas de solicitação). O rearme é automático.

### 4. Termostato de Descarga

É um termostato bimetálico localizado internamente ao compressor Copeland, na câmara de descarga, e irá desligar o compressor quando a temperatura atingir 145oC, religando o compressor quando a temperatura cair para 60oC.

### 5. Relé de Sobrecarga de Corrente

Os relés de sobrecarga de corrente estão instalados com o objetivo de proteger os motores do evaporador e do condensador.

6. Chave Seccionadora com Fusíveis ou Disjuntor Eletromagnético  
Deve ser instalada no local para proteger o Condicionador.

### 7. Fluxo de Água no Condensador

É necessário que o “flow-switch” esteja calibrado para abrir os contatos quando a vazão de água cair abaixo de 90% do nominal do condensador.

Tab. VIII-01 - Condições Normais de Operação.

1. Pressão de Alta	Condensação a ar / Água com Tube & Tube	200 a 340 psig
2. Pressão de Alta	Condensação a Água com Shell & Tube	180 a 240 psig
3. Pressão de Baixa		54 a 80 psig
4. Superaquecimento		De 8 à 12 °C
5. Subresfriamento		De 5 à 10 °C
6. Visor de Líquido		Fluxo de refrigerante sem indícios de gás
7. Voltagem		Não deverá exceder de +/- 10% da voltagem de placa
8. Corrente		Não deve ultrapassar a corrente de placa

Tab. VIII-02 - Ajuste dos Controles.

Controle	Desarme	Rearme	Observações
Pressostato de Alta	395 +/- 15 psig	280 +/- 20 psig	Condensação a Ar / Água com Tube & Tube
Pressostato de Baixa	275 +/- 15 psig	195 +/- 15 psig	Condensação a Água com Shell & Tube
Pressostato de Baixa	25 +/- 8 psig	80 +/- psig	Para Ambos
Termostato de Descarga do Compressor	145 °C	60 °C	Para Genius
Termostato dos Enrolamentos do Motor	105 °C	82 °C	Para Ambos

Nota: Nos compressores que tenham visor de óleo, o nível do mesmo deve ser visível com o compressor em funcionamento. Informações para R407C.

# Operação

## Válvula de Controle de Condensação

Desenvolvida especificamente para manter as pressões adequadas do condensador resfriado a ar durante os períodos de baixas condições de ambiente externo.

### Geral

A aplicação dos condensadores resfriados a ar para operação o ano inteiro ou durante períodos de temperaturas ambientais baixas, requer alguns meios de controle para se manter pressões de condensação que assegurem a operação adequada do sistema. É essencial que a pressão apropriada do líquido refrigerante seja controlada para:

1. Manter o subresfriamento do líquido e evitar bolhas de gás na linha de líquido.
2. Prover pressão adequada no lado da admissão da válvula termostática para obter suficiente queda de pressão através da porta da válvula.

Sem um controle adequado da pressão de condensação, podem ocorrer sérias conseqüências como má refrigeração e danificação de componentes. O controle de condensação oferece um método eficiente e econômico para este problema comum na indústria em condensadores resfriado a ar.

## Operação

A válvula de controle de condensação é uma válvula modulada de três vias controlada pela pressão de alta. A cúpula carregada exerce uma pressão constante sobre a parte superior do diafragma. Em ambientes de alta temperatura, a derivação de gás que entra na porta B é admitida debaixo do diafragma onde se contrapõe à pressão da carga da cúpula. Este empurra para cima o diafragma e permite que o disco de assento vede contra o assento superior, impedindo o fluxo da porta B (gás de descarga), enquanto o fluxo proveniente da porta C não sofre restrição.

Quando a temperatura do ar ambiente cai, o condensador refrigerado a ar sofre uma diminuição correspondente na pressão de alta. À medida que a pressão de alta (derivação) cai, ela deixa de se contrapor à pressão da carga da cúpula e o diafragma movimenta-se para baixo, movimentando a haste e o disco de assento na direção do assento inferior.

## Instruções

Regulagem da unidade com válvula de controle de condensação Danfoss:

- Fazer a regulagem em dia quente para que a válvula de controle de pressão não atue enquanto estamos fazendo a regulagem.

- A verificação disto se faz medindo a temperatura da entrada de líquido (C) e a saída para o tanque de líquido (R). A diferença deve dar menos de 1°C.

Quando a válvula atua a diferença entre a entrada de líquido (C) e a saída para o tanque de líquido (R) fica entre 5 a 10°C

No campo uma máquina de 5 TR que tem uma carga de 3,5 Kg recebeu em torno de 7,0 Kg ou seja quando temos este tipo de válvula a carga de refrigerante pode dobrar devido a carga que fica no recipiente.

## Importante

Isto permite que o gás de descarga (derivação) seja dosado dentro do receptor, gerando uma pressão mais alta na descarga do condensador. A pressão mais alta na descarga do condensador reduz o fluxo proveniente da porta C e faz com que o nível do líquido condensado se eleve no condensador.

Fig. VIII-01a - Sentido de Entrada de Gás na Válvula.

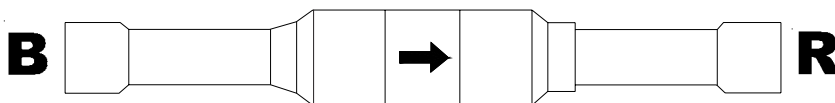
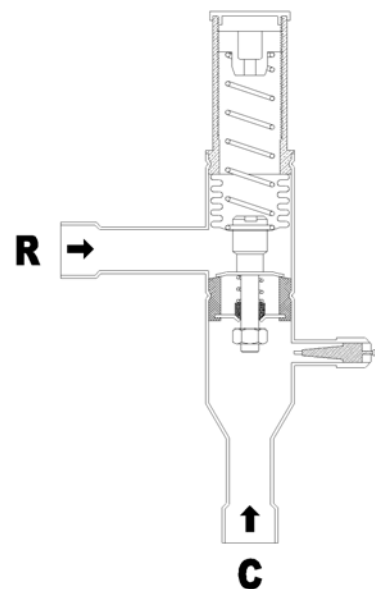

Fig. VIII-01b - Válvula de Controle de Condensação.



# Operação

Como acontece em todas as aplicações de controle de pressão de alta, é necessário uma capacidade adicional do recipiente de líquido para impedir perda do selo líquido de vedação quando o condensador é inundado. O recipiente tem que ser grande o suficiente para conter a carga total do sistema. A carga total do sistema consiste em:

**A.** Uma carga operacional que são as libras de refrigerante necessárias para operar o sistema durante as

condições climáticas do verão (alta temperatura ambiente).

**B.** Uma carga adicional que se iguala ao número de libras de refrigerante requerida para inundar o condensador com líquido. O condensador tem que ser enchido com líquido até um ponto onde é criada uma pressão de alta mínima para condições climáticas frias (temperatura ambiente baixa). Se a temperatura externa cair abaixo das condições do projeto, será necessário usar refrigerante adicional.

O total de A mais B é o total da carga necessária para o desempenho satisfatório do sistema durante as mais baixas condições de temperatura do ar ambiente esperadas. Durante a operação de verão, o recipiente deve ser dimensionado para conter com segurança a carga total do sistema.

A boa prática da refrigeração estabelece que a carga total do sistema não deve exceder 75% da capacidade do recipiente.

Fig. VIII-02a - Controle de Condensação (descarga acima do ajuste da válvula.

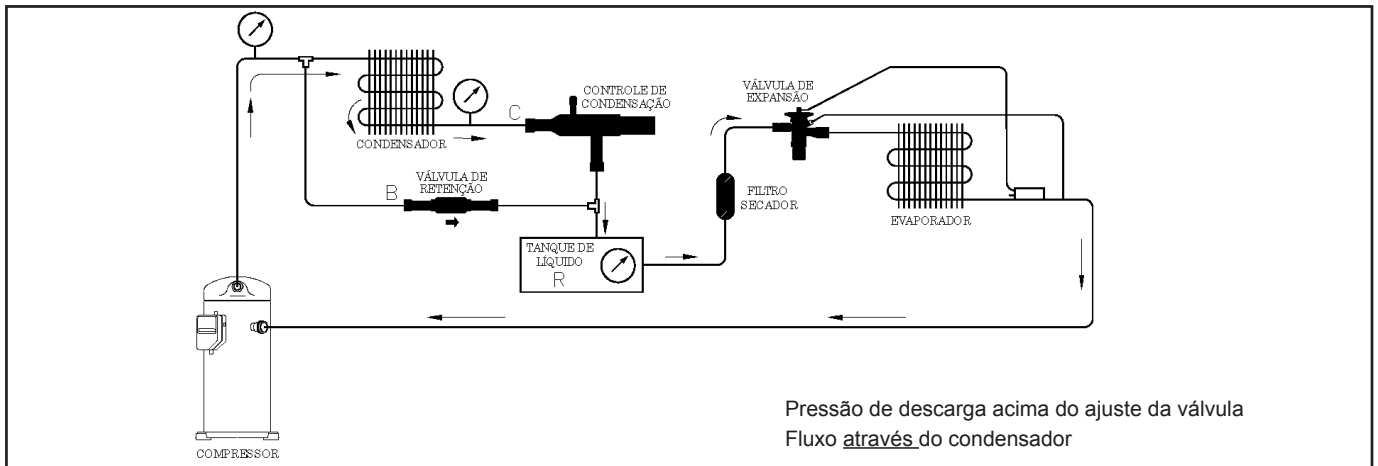
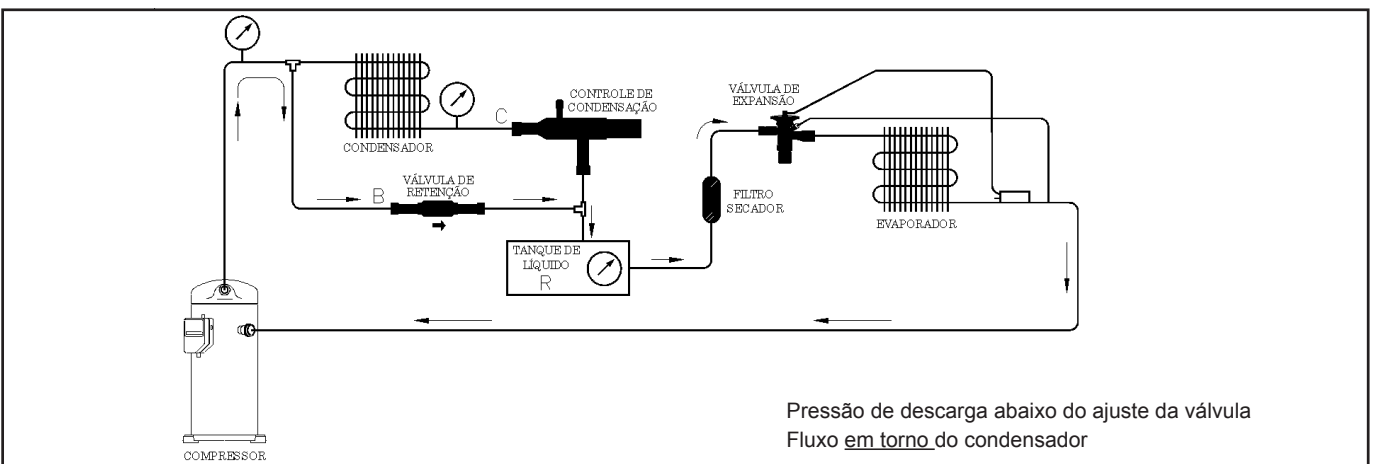

Fig. VIII-02b - Controle de Condensação (descarga abaixo do ajuste da válvula.





# IX-Manutenção Preventiva Periódica

Fazer todas as inspeções e serviços de manutenção nos intervalos recomendados. Isto prolongará a vida útil do equipamento e reduzirá a possibilidade de falhas do equipamento.

Use a “Folha de Leitura de Dados de Operação” para registrar mensalmente as condições de operação para esta unidade. A folha com os dados de operação pode ser uma ferramenta valiosa de diagnóstico para o pessoal de assistência técnica. Anotando tendências nas condições de operação, o operador pode frequentemente prever e evitar situações problemáticas antes delas serem sérias. Se a unidade não funciona propriamente verifique seção “Análise de Irregularidades”.

## 1. Manutenção Mensal

Uma vez que a unidade está operando aproximadamente por 30 minutos e o sistema está estabilizado, verifique as condições de operação e complete os procedimentos de verificação como segue:

- Limpe os filtros de ar permanentes sempre que necessário, os filtros descartáveis devem ser substituídos uma vez saturados.
- Verifique a tensão, alinhamento e estado das correias dos ventiladores.
- Limpe a voluta dos ventiladores.
- Reaperte todos os parafusos dos terminais.
- Limpe a bandeja do evaporador, a mangueira e o ralo para água condensada.
- Verifique o visor da linha de líquido.
- Teste vazamentos e corrija-os, se necessário. Conforme seção “Operação”.

Se as condições de operação e o visor de líquido indicam falta de gás, meça o superaquecimento e o subresfriamento do sistema. Vide o item “Superaquecimento” e “Subresfriamento” do sistema.

Se as condições de funcionamento indicam sobrecarga, retire vagarosamente (para minimizar as perdas de óleo) o refrigerante pela válvula schrader de serviço da linha de líquido.



### ATENÇÃO!

Para evitar acidentes por congelamento, evite o contato da pele com o refrigerante.

Inspeccione o sistema para detectar condições anormais. Use a folha de leitura para registrar as condições da unidade. Uma folha de leitura completa é uma ferramenta valiosa para o pessoal de assistência técnica.

## 2. Manutenção Trimestral

- Faça todos os serviços da manutenção mensal.
- Verifique os parafusos de fixação dos mancais e polias e ajuste-os, se necessário.
- Limpe o condensador sempre que necessário.
- Limpe o evaporador sempre que necessário.
- Verifique e anote as tensões e correntes de serviço dos motores dos ventiladores e compressores.
- Teste os controles de segurança.

Verifique e anote as temperaturas de bulbo seco e bulbo úmido na entrada e saída do evaporador.

Verifique a pressão de sucção e descarga com o manifold.

Meça e registre o superaquecimento do sistema.

Meça e registre o subresfriamento do sistema.

## 3. Manutenção Anual

Faça todos os serviços de manutenção mensais e trimestrais recomendados.

Tenha um técnico qualificado que verifique a regulagem e funcionamento de cada controle e inspeccione e substitua, se necessário, as contadoras ou os controles.

Retire os painéis do gabinete e elimine focos de ferrugem.

Troque a isolamento térmica e guarnições que apresentem defeitos.

Retoque as pinturas externas e internas, se necessário.

Elimine ferrugens.

Inspeccione os tubos do condensador e limpe, se necessário.

Inspeccione o bulbo da válvula de expansão para limpeza. Limpe, se necessário. O bulbo deve ter um excelente contato com a linha de sucção e estar apropriadamente isolado.

Medir o isolamento elétrico do motor do compressor.



# Procedimentos de Manutenção

## Manutenção Preventiva

### Filtros de Ar

Os filtros permanentes e laváveis, fornecidos com os condicionadores, devem ser limpos com solução de água fria e detergente neutro, os filtros devem ser escovados dentro da solução, enxaguados em água fria e soprados com jato de ar comprimido.

Os filtros descartáveis devem ser substituídos.

Não coloque a unidade em funcionamento sem os filtros.

### Polias e Correias

O correto alinhamento e operação das polias deverá ser verificado.

1. Gire manualmente as polias para verificar se as mesmas se movimentam livremente.

2. Verificar os eixos do motor e do ventilador. Eles devem estar paralelos um com referência ao outro.

3. Verificar que as polias do ventilador e do motor estão alinhadas. No caso de polias com diferentes larguras, alinhar a parte central das mesmas como mostra a figura de alinhamento das polias.

Fig. X-01- Alinhamento das polias.

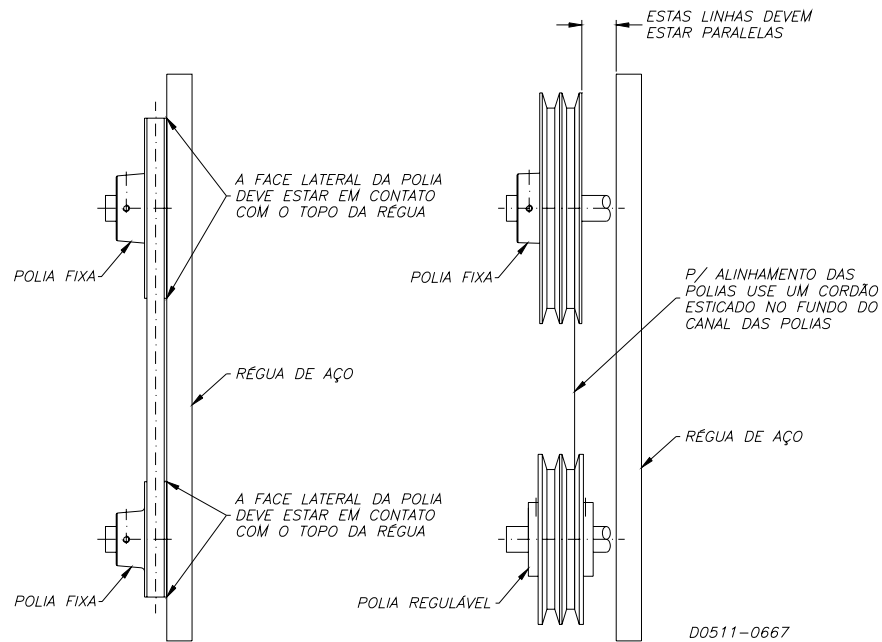

4. Após alinhamento aplicar trava rosca Loctite 242 e apertar os parafusos internos das polias utilizando torquímetro, especificação de torque conforme tabela abaixo:

5. Verificar a tensão adequada da correia para dar uma vida útil maior aos rolamentos do motor e do ventilador.

Rosca	Torque
Diâmetro 1/4"	10 N.m.
Diâmetro M6	
Diâmetro 5/16"	18 N.m

# Procedimentos de Manutenção

## Medição da Tensão das Correias

Para realizar a medição da tensão das correias, necessitará um medidor de tensão. A deflexão correta é determinada pelo resultado da divisão da distância entre polias de 64". Caso não tiver o medidor de tensão acima para verificar a tensão da correia, a mesma deve ser comprimida com o polegar e apresentar uma flecha de mais ou menos 10 mm. Se houver necessidade de troca por nova, tencione-as e deixe-as funcionando durante várias horas até adaptarem-se aos canais das polias, depois tensione-as de novo.

## Visor de Líquido

Quando o mesmo está borbulhando, pode indicar um ou mais dos seguintes problemas:

- a. Falta de refrigerante;
- b. Filtro secador obstruído;
- c. Válvula de expansão muito aberta;
- d. Subresfriamento baixo;
- e. Presença de incondensáveis.

Quando o mesmo apresenta cor amarelo, indica a presença de umidade residual no circuito refrigerante. Em operação normal, o visor deve apresentar ausência de borbulhamento e coloração verde, o que indica que o circuito frigorífico está com a carga correta de refrigerante e está desidratado.

## Condensador a Ar

O mesmo deve ser limpo com uma escova macia e jato de ar comprimido, ou água a baixa pressão no contra-fluxo do movimento normal do ar.

Movimente a mangueira no sentido vertical e regule a pressão da mesma para que não deforme as aletas.

Fig. X-02 - Medidor de tensão de correia.

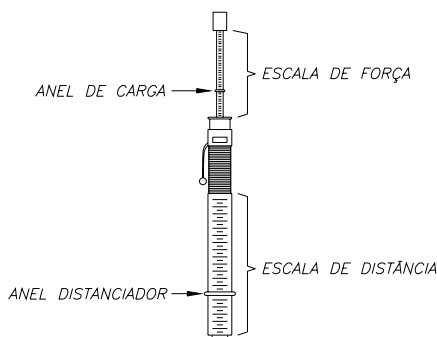

D0511-0668

Fig. X-03 - Ajuste da tensão da correia.

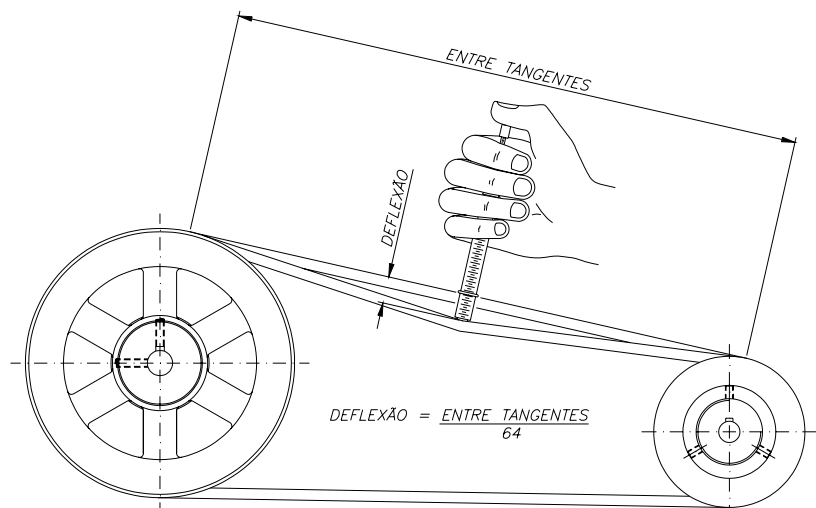

# Procedimentos de Manutenção

**⚠ CUIDADO**  
 Não amasse as aletas no momento da limpeza.

## Limpeza do Condensador a Água

A água disponível para condensação freqüentemente contém minerais que se acumulam nas paredes do tubo do condensador, formando camadas de incrustações.

A rapidez do acúmulo das camadas será aumentada por altas temperaturas de condensação e por água com um alto teor de minerais.

A formação de camadas de sedimentos nos tubos de água do condensador é indicada por um decréscimo no fluxo de água, pequena diferença de temperatura entre a água de entrada e saída e a temperatura de condensação anormalmente elevada. Para ser mantida a máxima eficiência, o condensador precisa permanecer livre de sedimentos. Mesmo uma camada muito fina nas superfícies do tubo, pode diminuir muito a capacidade de transferência de calor do condensador. Os dois métodos para limpeza dos tubos (shell & tube) do condensador são o mecânico e o químico.

## Limpeza Mecânica (Shell & tube)

O método de limpeza mecânica é usado para a remoção de lodo ou outro material incrustado aos tubos do condensador.

- a. Feche o suprimento de água do condensador;
- b. Desfaça as conexões da tubulação;
- c. Remova os cabeçotes do condensador;
- d. Passe uma escova interna pelos tubos para soltar o lodo;
- e. Lave os tubos com um jato de água.

## Limpeza Química

A limpeza química é o meio mais apropriado e eficaz para se remo-

ver depósitos dos tubos. Neste tratamento, os depósitos são dissolvidos e carregados pela circulação de uma solução química. O condensador é composto de cobre, aço e ferro fundido. Com esta informação, qualquer empresa especialista, poderá recomendar um produto químico apropriado para este fim. Se não for possível contar com um serviço de tratamento de água, poderá ser consultada uma empresa fornecedora de produtos químicos. A figura abaixo mostra a instalação típica para a limpeza química.

Todos os materiais usados no sistema de circulação externa, quantidade de material de limpeza, duração do período de limpeza e quaisquer precauções de segurança necessárias para o manuseio do agente de

limpeza, devem ser aprovados pela Companhia Fornecedora dos produtos químicos utilizados para executar o serviço.

## Tratamento de Água

O uso de água não tratada ou imprópria-mente tratada, poderá resultar na formação de incrustações, erosão, corrosão, algas e limo. Recomenda-se que sejam contratados os serviços de um especialista qualificado no tratamento de água para se determinar que tratamento, se necessário, deve ser feito.

**A Trane** não assume nenhuma responsabilidade por falhas no equipamento que sejam resultantes do uso de água não tratada ou imprópria-mente tratada.

Fig. X-04 - Limpeza do condensador.

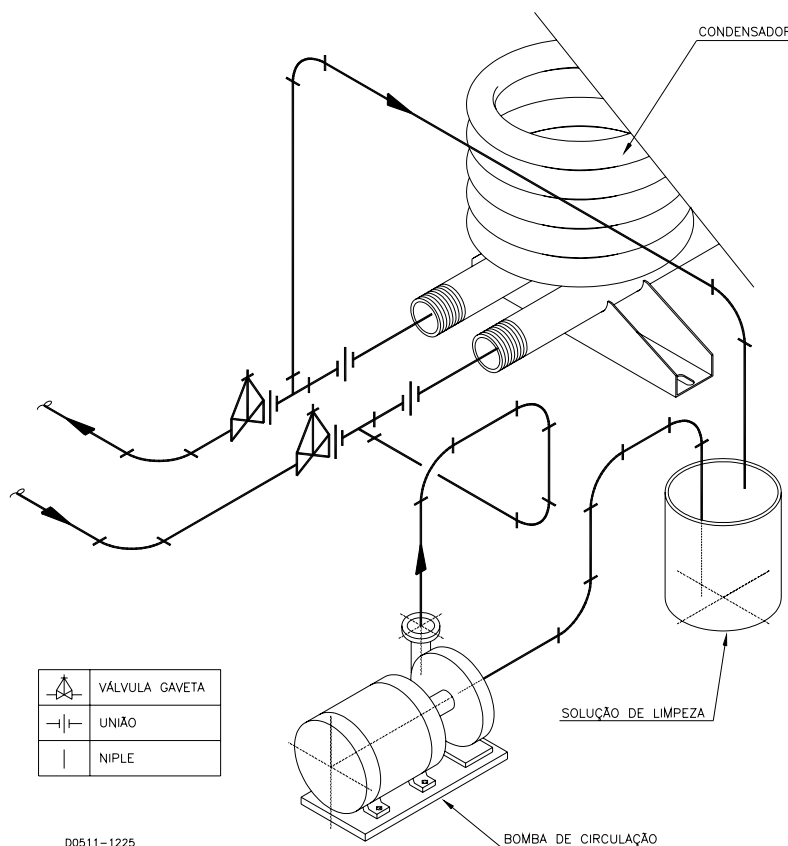

00511-1225

# Procedimentos de Manutenção

Ficará mais fácil descobrir a causa do mau funcionamento do sistema, identificando qual é o controle que abriu o circuito. Confirme, verificando a falta de continuidade através do controle indicado. Assegure-se de que o controle em questão está corretamente ajustado e funcionando adequadamente.

**ATENÇÃO!**  
Nunca ligue o equipamento sem antes eliminar a causa do defeito apresentado.

## Testes de vazamentos com nitrogênio

O teste de vazamentos deverá ser executado, após efetuar a instalação das tubulações de interligação das unidades divididas, sempre que o visor de líquido apresentar borbulhamento ou após o aparelho sofrer reparos no circuito frigorífico. Use refrigerante como um elemento de teste para a detecção de vazamentos e nitrogênio seco para atingir a pressão de teste.

**ATENÇÃO!**  
Use sempre Válvula Reguladora de Pressão entre o cilindro de nitrogênio e o jogo de manômetros. Nunca, em hipótese alguma, deixe de usar a mesma.

## Procedimentos

- Instalar a válvula reguladora de pressão no cilindro de nitrogênio
- Injetar progressivamente este gás no sistema, até chegar a uma pressão máxima de 200 psig.

Fig. X-05- Manutenção do circuito.

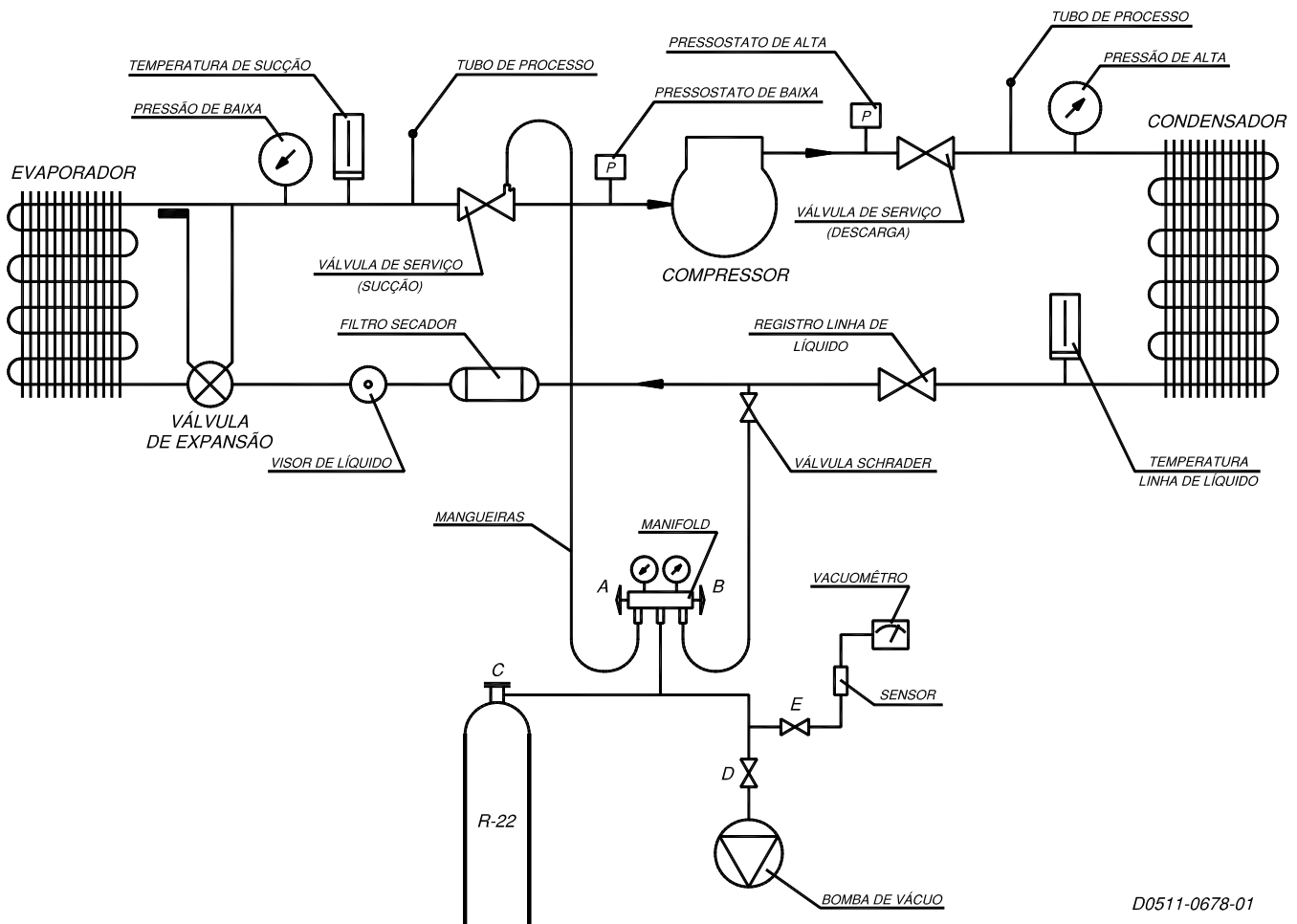

D0511-0678-01

# Procedimentos de Manutenção

- Procurar vazamentos em todas as soldas e conexões e flanges do circuito com espuma de sabão que forma bolhas no local do defeito.

- O teste com R407c é feito injetando uma pressão de 14 psig com R407c antes de colocar a pressão de nitrogênio. Procurar o vazamento com detector eletrônico ou lâmpada de halogênio.

- Caso detecte algum vazamento, libere a pressão, faça o reparo e faça novo teste para ter certeza de que o vazamento foi eliminado.



## ATENÇÃO!

Em hipótese alguma use oxigênio ou acetileno em lugar de nitrogênio seco para testar vazamentos; poderá ocorrer uma violenta explosão.

## Evacuação

- A evacuação é necessária para retirar do sistema o vapor de água e gases não condensáveis.

- Usar uma bomba de alto vácuo do tipo rotativo.

- Instalar o jogo de manômetros-manifold- como indicado na figura da manutenção do circuito. Abrir os registros A-B-D-E / Fechar o registro C.

- Recomenda-se um tempo mínimo de vácuo de uma hora para efetuar a primeira leitura. A evacuação só estará concluída se o vácuo final ficar entre 250 e 500 microns. Como teste de liberação, o registro da bomba deve ser fechado durante 5 minutos e o vácuo não deve aumentar mais de 100 microns.

## Carga de refrigerante

Para efetuar a carga de refrigerante com precisão, utilize uma balança para pesar o refrigerante em um cilindro ou uma garrafa graduada.

A quantidade depende do modelo da unidade e das dimensões das tu-

bulações. Antes de colocar refrigerante, tenha certeza de que o equipamento está em vácuo e não tem vazamentos.

## Carga de Refrigerante Líquido

A carga de refrigerante em forma de líquido é feita com o compressor parado, pela válvula schrader da linha de líquido. Controle a entrada do mesmo com o registro do jogo de manômetros. A carga inicial do sistema deve ser efetuada com refrigerante líquido. Abrir os registros C-B e fechar os registros A-D-E.

\*Colocar o refrigerante com o cilindro invertido.

- Depois que entrou a carga de refrigerante estimada, fechar os registros C - B.

Dar partida à unidade e observar as pressões e temperaturas para certificar-se que está operando normalmente.

## Carga de Refrigerante Vapor



## ATENÇÃO!

Pese o cilindro de refrigerante antes e depois da carga.

A carga de refrigerante em forma de vapor se faz pela válvula de serviço da sucção com o compressor funcionando. Para cargas parciais de refrigerante normalmente se utiliza este sistema.

- Abrir os registros C-A. Fechar os registros B-D-E;

- Colocar o cilindro do refrigerante na posição vertical;

- Depois que entrou a carga de refrigerante estimada, fechar os registros C - A.

- Observar as pressões de alta e baixa.

A carga de refrigerante só estará correta quando as pressões de alta, baixa, superaquecimento e subres-

friamento estiverem dentro da faixa normal de operação.



## CUIDADO

Não funcione o compressor sem alguma quantidade de refrigerante presente no circuito. Danos nos compressores podem acontecer.



## ATENÇÃO!

Nunca aplique chama ao cilindro refrigerante para aumentar a pressão do mesmo. Calor sem controle pode ocasionar uma pressão excessiva e explosão, resultando em feridas, morte e em danificação do equipamento.



## ATENÇÃO!

Não permita contato do líquido refrigerante com a pele. Se isso acontecer, trate o ferimento como se tivesse sido uma úlcera produzida por enregelamento ou congelamento. Lentamente aqueça a área afetada com água morna.



## CUIDADO

Não permita que líquido refrigerante entre na linha de sucção. Líquido em excesso pode danificar o compressor.

# Procedimentos de Manutenção

## R-407C

### Cálculo do Subresfriamento

Subresfriamento é a diferença entre a temperatura de condensação saturada (TCDS) e a temperatura da linha do líquido (TLL).

- Tome a temperatura de condensação saturada que corresponde à pressão indicada pelo manômetro de alta.

- Tome a temperatura da linha de líquido indicada pelo termopar, antes do filtro secador.

- Calcule a diferença: SUB = TCDS - TLL

- O resultado deve indicar 5 a 10 °C;

### Cálculo do Superaquecimento

Superaquecimento é a diferença entre a temperatura da linha de sucção (TLS) e a temperatura de evaporação saturada (T EVS).

- Tomar a temperatura de sucção indicada pelo termopar a cerca de dez centímetros do compressor.

- Tomar a temperatura de evaporação saturada que corresponde à pressão indicada pelo manômetro de baixa;

- Calcule a diferença: SUP = TLS - T EVS

O resultado deve indicar entre 8 a 12°C. Caso os valores encontrados de superaquecimento e subresfriamento não correspondam a faixa estabelecida proceda à correção.

Observações:

1. Variando 1°C no subresfriamento, o superaquecimento varia 3°C.

2. A válvula de expansão termostática fecha girando a haste em sentido horário; no sentido anti-horário, abre.

Tab. X-01 - Regulagens Superaquecimento e Subresfriamento.

Atividade	Superaquecimento		Subresfriamento	
	Aumenta	Diminui	Aumenta	Diminui
Abrir a válvula de expansão		X		X
Fechar a válvula de expansão	X		X	
Colocar refrigerante R-407c		X	X	
Retirar refrigerante R-407c	X			X

Tab. X-02 - Pressão (psig) X Temperatura (°C) para R 407c.

PSIG	Sat. Liq. (°C)	Sat Vap. (°C)	PSIG	Sat. Liq. (°C)	Sat. Vap. (°C)
30	-17,2	-10,6	165	27,2	32,2
32	-16,1	-9,4	170	27,8	33,3
34	-15,0	-8,3	175	28,9	34,4
36	-13,9	-7,2	180	30,0	35,6
38	-12,8	-6,1	185	31,1	36,1
40	-11,7	-5,0	190	32,2	37,2
42	-10,6	-3,9	195	32,8	38,3
44	-9,4	-3,3	200	33,9	38,9
46	-8,9	-2,2	205	35,0	40,0
48	-7,8	-1,1	210	35,6	40,6
50	-6,7	-0,6	215	36,7	41,7
52	-6,1	0,6	220	37,2	42,2
54	-5,0	1,7	225	38,3	43,3
56	-4,4	2,2	230	38,9	43,9
58	-3,3	2,8	235	40,0	45,0
60	-2,8	3,9	240	40,6	45,6
62	-1,7	4,4	245	41,7	46,7
64	-1,1	5,6	250	42,2	47,2
66	0,0	6,1	255	43,3	47,8
68	0,6	6,7	260	43,9	48,9
70	1,1	7,8	265	44,4	49,4
75	3,3	9,4	270	45,6	50,0
80	5,0	11,1	275	46,1	50,6
85	6,7	12,8	280	46,7	51,7
90	7,8	13,9	285	47,8	52,2
95	9,4	15,6	290	48,3	52,8
100	11,1	17,2	295	48,9	53,3
105	12,8	18,3	300	49,4	53,9
110	13,9	20,0	310	51,1	55,6
115	15,0	21,1	320	52,2	56,7
120	16,7	22,2	330	53,9	57,8
125	17,8	23,9	340	55,0	58,9
130	18,9	25,0	350	56,1	60,6
135	20,6	26,1	360	57,2	61,7
140	21,7	27,2	370	58,9	62,8
145	22,8	28,3	380	60,0	63,9
150	23,9	29,4	390	61,1	65,0
155	25,0	30,6	400	62,2	66,1
160	26,1	31,7	425	65,0	68,3
			450	67,8	71,1



# Procedimentos de Manutenção

O compressor pode apresentar basicamente dois tipos de problemas: mecânicos ou elétricos.

Em ambos os casos, o compressor deverá ser trocado, porém lembre sempre que não basta trocá-lo, procure sempre localizar e eliminar a(s) causa(s) do defeito.

## Quebra mecânica

Se o compressor não tiver válvulas de serviço, transferir o refrigerante para um cilindro apropriado, fazer teste de pressurização (máximo de 200 psig para proteger o pressostato de baixa pressão), fazer novo vácuo, carga de refrigerante e nova partida com todas as leituras.

Corrija a instalação no que ela possa ter prejudicado o equipamento, liberando-o para funcionamento e mantenha sempre o acompanhamento por firma credenciada.

Caso o compressor tenha válvulas de serviço, o refrigerante pode ser mantido no circuito.

- 1.1. Desligue o circuito elétrico do compressor e retire os cabos elétricos (marque os mesmos);
- 1.2. Feche as válvulas de sucção e descarga do compressor;
- 1.3. Desconectar as válvulas de serviço do compressor;
- 1.4. Retire o compressor;
- 1.5. Instale o novo compressor
- 1.6. Instale o circuito elétrico e os rabichos dos pressostatos;
- 1.7. Evacue o compressor;
- 1.8. Abra as válvulas do compressor.

## Queima do motor

A queima do motor implica na formação de ácidos e deposição de óxidos e bôrra em partes do circuito, daí a necessidade de efetuar-se a substituição do refrigerante e do óleo e fazer limpeza de todo o circuito com a colocação de filtros secadores anti-ácidos HH, na sucção e na linha de líquido. Neste caso, a limpeza deve ser procedida da seguinte forma:

- 2.1. Recolha todo o refrigerante em um cilindro e envie para ser reciclado pelo fabricante, ou faça a sua reciclagem com equipamento próprio.
  - 2.2. Retire o compressor;
  - 2.3. Retire o filtro secador;
  - 2.4. Instale o filtro adequado na linha de sucção do compressor e troque o da linha de líquido;
  - 2.5. Instale o compressor novo ou recuperado, evacue e carregue o sistema;
  - 2.6. Verifique o contator. Os contatos devem ser limpos ou trocados;
  - 2.7. Coloque o equipamento em funcionamento e acompanhe sua operação;
  - 2.8. Verifique a perda de pressão através do filtro de sucção. Se a perda de pressão exceder à recomendada pelo fabricante, o filtro deverá ser trocado;
  - 2.9. Após 24 horas de funcionamento, o óleo deve ser analisado;
  - 2.10. Troque o óleo e os filtros a cada 48 horas até obter o óleo isento de acidez;
  - 2.11. Retire o filtro de sucção.
- Quando fizer a limpeza de um circuito com dois compressores, será necessário trocar o óleo do compressor queimado e do seu par também.



## ATENÇÃO!

NUNCA LANCE O GÁS  
NO MEIO AMBIENTE

# X-Ferramentas e Equipamentos

---

## Ferramentas Necessárias

- Jogo de chave cachimbo de 7/16 a 1 1/4”;
- Torquímetro com escala até 180 ft/lbf;
- Chave inglesa de 6” e 12”;
- Chave grifo de 14”;
- Jogo de chaves Allen completo;
- Jogo de chaves de fenda;
- Jogo de alicates, universal, corte, pressão, descascador de fios;
- Jogo flangeador de tubos;
- Chave catraca para refrigeração;
- Jogo de chaves fixas de 1/4 a 1 1/4”;
- Jogo de chaves estrela de 1/4 a 9/16”.

## Equipamentos Necessários

- Regulador de pressão para nitrogênio;
- Bomba de vácuo de 5 cfm
- Vacuômetro eletrônico;
- Megôhmetro de 500 volts com escala de 0 a 1000 megohms;
- Detector de vazamentos eletrônico;
- Alicates amperímetro;
- Manifold completo;
- Termômetro eletrônico;
- Refrigerante R-407c e óleo Trane 48 (sintético).
- Aparelho de solda oxi-acetileno;
- Tabela de pressão temperatura do freon R-407c;
- Transferidora ou recuperadora de gás refrigerante;
- Anemômetro;
- Psicrômetro;
- Sacapolias;
- Bomba manual de óleo;
- Fasímetro.



## XI-Diagnósticos



### ATENÇÃO!

Desligue a energia elétrica e aguarde que todos os equipamentos em rotação parem, antes de fazer serviços, inspecionar ou testar a unidade.

### Análise de Problemas

#### Verificações do Sistema

Antes de utilizar as tabelas de análise de irregularidades do equipamento, descritas a seguir, faça as seguintes análises:

1. Medir a Voltagem nos terminais do compressor e dos ventiladores com a unidade funcionando.

A Voltagem deve estar dentro da faixa do motor indicada na placa.

O desbalanceamento da mesma deve ser menor de 2%.

2. Verificar se todas as fiações e conexões estão em bom estado e bem apertadas. O esquema elétrico está colado na tampa do quadro.

3. Verificar se todos os fusíveis estão corretamente instalados e dimensionados.

4. Verificar se todos os filtros de ar e serpentinas estão limpos e aferir se o fluxo de ar não está obstruído.

5. Se a unidade não está funcionando, coloque o interruptor de comando na posição OFF. Deixe um tempo para que os sensores internos do compressor se esfriem.

6. Verificar a regulagem do termostato.

7. Verificar se os Ventiladores estão girando no sentido correto.

8. Inspecionar o aperto das conexões dos dutos de ar.

9. Inspecionar os controles das saídas de ar (se houver).

10. Medir o retorno do ar.

### Procedimentos de Operação

Instale os manômetros de alta e baixa nas válvulas schrader das linhas de líquido e de sucção.

Quando a unidade estabilizar (depois de operar 15 minutos a plena carga), anote as pressões de sucção e descarga. Falhas no sistema, como falta de ar, restrição no filtro secador, mal funcionamento da válvula de expansão, fazem as pressões sair da sua faixa.

### Voltagem Desbalanceada

Excessivo desbalanceamento entre as fases de um sistema trifásico causará um sobreaquecimento nos motores e eventuais falhas.

O desbalanceamento máximo permitido é de 2 %. Desbalanceamento de Voltagem pode ser definido como 100 vezes o máximo desvio das três voltagens (três fases) em relação à média aritmética das mesmas (sem ter em conta o sinal), dividida pela média aritmética.

#### Exemplo:

Se as três voltagens medidas em uma linha são 221 volts, 230 volts e 227 volts, a média aritmética deverá ser:

$$(221+230+227) / 3 = 226 \text{ volts.}$$

O percentual de desbalanceamento é de:  $100 \times (226-221)/226 = 2.2\%$

O resultado indica que existe um desbalanceamento acima do máximo permitido em 2%. Este desbalanceamento entre fases pode resultar em um desbalanceamento de corrente de 20%, tendo como resultado um aumento da temperatura do enrolamento do motor e uma diminuição da vida útil do motor.

## XII-Análise de Irregularidades

### A. Ventilador do Condensador Não Parte

Sintomas	Causa Possível	Procedimento
1. O voltímetro não acusa tensão de alimentação.	1. Falta de energia.	1. Verifique a alimentação de força.
2. O voltímetro não acusa tensão de alimentação para os contadores.	2. Chave seccionadora desligada.	2. Acione a chave seccionadora.
3. O voltímetro acusa tensão antes dos fusíveis, e não depois destes.	3. Fusível interrompido.	3. Troque os fusíveis. Verifique a carga do motor.
4. O voltímetro acusa tensão baixa.	4. Baixa tensão.	4. Contate a Companhia de Eletricidade.
5. Existe tensão nos terminais do motor, mas não parte.	5. Motor queimado.	5. Troque.
6. Contator de partida não fecha.	6. Verifique os comandos e se a bobina do contator não queimou.	6. Conserte ou troque.
7. Contatora não energiza.	7. Contato do relé de sobrecarga aberto.	7. Acione o reset do relé de sobrecarga.

### B. Compressor Não Parte

Sintomas	Causa Possível	Procedimento
1. Um teste no circuito elétrico mostra não haver tensão no lado da linha da chave de partida do motor.	1. Falta de força.	1. Verifique a alimentação de força.
2. Um teste do circuito elétrico mostra não haver tensão no lado da linha da chave de partida do motor.	2. Chave seccionadora aberta.	2. Determine porque a chave foi aberta. Se o sistema estiver em condições de funcionamento feche a chave.
3. Um teste no circuito elétrico mostra que há tensão no lado da linha, mais não no lado de carga do fusível.	3. Fusível queimado.	3. Substitua o fusível. Verifique a carga do motor.
4. O voltímetro acusa baixa tensão.	4. Baixa Voltagem.	4. O uso do voltímetro está instalado já no sistema. Chame a Companhia de Energia Elétrica.
5. Tensão nos terminais do motor, mas o mesmo não parte.	5. Motor queimado.	5. Conserte ou substitua.
6. Chave de partida inoperante.	6. Teste para ver se não há bobinas queimadas ou contatos partidos.	6. Conserte ou substitua.
7. A bobina da chave de partida do motor não recebe energia.	7. Circuito de controle aberto.	7. Localize que controle desligou e a causa.
	7.1. Pressostato de alta pressão.	
	7.2. Pressostato de baixa pressão.	
	7.3. Protetor do motor.	
	7.4. Circuito de intertravamento aberto.	
	7.5. Desligado pelo termostato ambiente.	
8. Compressor não funciona.	8. O compressor está travado ou danificado.	8. Conserte ou substitua o compressor.
9. Contatos abertos do pressostato de baixa.	9. Pressão de sucção abaixo do ponto de controle do pressostato.	9. Verifique se há perda de refrigerante, repare o vazamento e recarregue.
10. Contatos abertos do pressostato de alta. Pressão de alta acima do normal.	10. Pressão de descarga acima do ponto de controle de alta pressão.	10. Veja o problema G.
11. A chave de partida não arma.	11. Contatos do relé de sobrecarga abertos.	11. Rearme o relé, o RCM e verifique a causa.
12. O sistema não parte.	12. Contatos da chave de fluxo abertos.	12. Restaure o fluxo de água, verifique o funcionamento da chave de fluxo. Verifique os interruptores.

# Análise de Irregularidades

## C. Compressor Trabalha Intermitente

Sintomas	Causa Possível	Procedimento
1. Funcionamento normal, exceto por paradas e arranques freqüentes.	1. Contato intermitente no circuito de controle (mau contato elétrico).	1. Repare ou substitua o controle defeituoso.
2. Idem.	2. Diferencial do pressostato de baixa muito justo.	2. Ajuste o diferencial para as condições normais de trabalho.
3. A válvula solenóide chia quando fechada. Também mudança de temperatura na linha de refrigerante através da válvula.	3. Vazamento na válvula solenóide da linha de líquido.	3. Repare ou substitua.
4. Funcionamento normal, exceto por paradas e arranques demasiado freqüentes pelo PB. Bolhas no visor.	4. Falta de refrigerante.	4. Repare o vazamento do refrigerante e recarregue.
5. Pressão de sucção muito baixa e formação de gelo no secador.	5. Secador da linha de líquido entupido.	5. Substitua o núcleo secador.

## D. Compressor Trabalha Continuamente

Sintomas	Causa Possível	Procedimento
1. Alta temperatura na área condicionada.	1. Carga excessiva.	1. Verifique se há infiltração de ar exterior. Verifique se o isolamento térmico da área é inadequado.
2. Baixa temperatura na área condicionada.	2. Termostato ajustado a uma temperatura demasiado baixa.	2. Reajuste ou conserte.
3. Baixa temperatura no espaço condicionado.	3. Contatos da chave de partida "colados".	3. Conserte ou substitua o contator.
4. Local condicionado muito frio.	4. Válvula solenóide da linha de líquido aberta e emperrada.	4. Conserte ou troque a válvula.

## E. Compressor Com Nível de Óleo Muito Baixo.

Sintomas	Causa Possível	Procedimento
1. Nível de óleo muito baixo.	1. Carga insuficiente de óleo.	1. Adicione uma quantidade suficiente de óleo próprio para compressor.
2. Nível de óleo cai gradualmente.	2. Filtro secador entupido.	2. Substitua o filtro secador.
3. Sucção excessivamente fria.	3. Bulbo da válvula de expansão frouxo (mau contato térmico).	3. Providencie um bom contato entre o bulbo remoto e a linha de sucção.
4. Idem e funcionamento barulhento do compressor.	4. Retorno de líquido ao compressor.	4. Reajuste o superaquecimento, subresfriamento, ou verifique o contato do bulbo remoto da válvula de expansão.
5. Partida e paradas demasiado freqüentes.	5. Compressor liga e desliga freqüentemente.	5. Veja os problemas relacionados no problema "B".

## F. Compressor está barulhento.

Sintomas	Causa Possível	Procedimento
1. Ruído de chocalho.	1. Falta de óleo.	1. Adicione óleo.
2. Ruído excessivo.	2. Partes internas do compressor quebradas.	2. Troque o compressor.
3. Linha de sucção excessivamente fria.	3. Líquido retornando ao compressor.	3. Verifique e ajuste o superaquecimento. A válvula pode ser muito grande ou o bulbo remoto pode estar solto na linha de sucção.
4. Linha de sucção extremamente fria. O compressor bate.	4. Válvula de expansão emperrada na posição aberta.	4. Conserte ou substitua.

## G. Sistema com Rendimento Deficiente.

Sintomas	Causa Possível	Procedimento
1. Válvula de expansão chia.	1. Bolhas na linha de líquido.	1. Adicione refrigerante.
2. Mudança de temperatura na linha de refrigerante através do filtro secador ou da válvula solenóide de bloqueio.	2. Filtro secador ou a válvula solenóide de bloqueio, entupidas.	2. Limpe ou substitua.
3. Curta ciclagem.	3. Válvula de expansão emperrada ou entupida.	3. Conserte ou substitua a válvula de expansão.
4. Superaquecimento muito elevado.	4. Queda excessiva de pressão no evaporador.	4. Verifique o superaquecimento e reajuste a válvula expansão.
5. Temperatura de insuflamento muito alta ou muito baixa.	5. Superaquecimento inadequado.	5. Verificar o super. Ajustar a válvula de expansão.
6. Fluxo de ar reduzido. Temperatura de evaporação menor que zero.	6. Filtros de ar entupidos.	6. Limpe ou substitua.

# Análise de Irregularidades

## H. Pressão de Descarga muito Alta.

Sintomas	Causa Possível	Procedimento
1. Alta temperatura do ar através do condensador.	1. Fluxo reduzido de ar através do condensador.	1. Reajuste o fluxo. Verifique se não há obstruções.
2. Ar saindo do condensador excessivamente frio. Pequena elevação de temperatura através do condensador.	2. Aletas do condensador sujas.	2. Limpe as aletas.
3. Ar saindo do condensador em alta temperatura.	3. Mau funcionamento dos ventiladores do condensador.	3. Verifique os motores dos ventiladores do condensador.
4. Condensador excepcionalmente quente e excessiva pressão de descarga.	4. Ar ou gases não condensáveis no sistema.	4. Transfira o refrigerante para a reciclagem. Faça novo vácuo e carregue o sistema.
5. Idem acima.	5. Carga excessiva de refrigerante.	5. Remova gradualmente o excesso de refrigerante. O subresfriamento normal é de 6 a 100C.
6. Tubos sujos no condensador "Tube and Tube".	6. Água saindo do condensador excessivamente fria. Pequena elevação de temperatura através do condensador.	6. Limpe os tubos do condensador.
7. Mau funcionamento da torre de resfriamento.	7. Água entrando no condensador em alta temperatura.	7. Verifique o motor do ventilador da torre, o dispositivo de partida e o termostato.

## I. Pressão de Descarga muito Baixa.

Sintomas	Causa Possível	Procedimento
1. Pequena elevação de temperatura de água no condensador.	1. Fluxo excessivo de água através do condensador.	1. Reajuste o fluxo e a queda da pressão de projeto.
2. Idem para ar.	2. Fluxo excessivo de ar através do condensador.	2. Reajuste o fluxo e a queda de pressão de projeto.
3. Bolhas no visor.	3. Falta de refrigerante.	3. Repare o vazamento e carregue.
4. Temperatura do ar que entra no condensador é muito baixa.	4. Temperatura externa muito fria.	4. Instale um regulador automático de pressão.
5. Válvulas de descarga ou de sucção do compressor quebradas ou com vazamentos.	5. A pressão de sucção se eleva mais rapidamente do que 5 psig por minuto, depois de uma paralisação.	5. Remova o cabeçote, examine as válvulas e substitua as que não estiverem funcionando corretamente.

## J. Pressão de Sucção muito Alta.

Sintomas	Causa Possível	Procedimento
1. Linha de sucção anormalmente fria. Retorno de líquido para o compressor.	1. Fluxo excessivo na válvula de expansão.	1. Regule e ajuste o superaquecimento da válvula de expansão, verifique se o bulbo está corretamente preso à linha de sucção.
2. Idem acima.	2. Válvula de expansão emperrada na posição aberta.	2. Conserte ou substitua a válvula de expansão.
3. Válvula de expansão emperrada.	3. Linha de sucção anormalmente fria. Retorno de líquido para o compressor.	3. Conserte ou substitua a válvula.
4. Válvulas de sucção quebradas no compressor.	4. Compressor barulhento.	4. Remova o cabeçote, examine as válvulas e substitua as que não estejam funcionando.
5. Fluxo excessivo na válvula de expansão.	5. Linha de sucção anormalmente fria. Retorno de líquido para o compressor.	5. Regule o ajuste do superaquecimento da válvula de expansão e verifique se o bulbo remoto está corretamente preso à linha de sucção.

# Análise de Irregularidades

## K. Pressão de Sucção muito Baixa.

Sintomas	Causa Possível	Procedimento
1. Bolhas no visor.	1. Falta de refrigerante.	1. Repare o vazamento e recarregue.
2. Compressor entra em curta ciclagem.	2. Pouca carga térmica no resfriador.	2. Veja item B.
3. Mudança de temperatura na linha de líquido, através do secador ou da válvula solenóide de bloqueio.	3. Secador da linha de líquido entupido, ou restrição na válvula solenóide.	3. Substitua o filtro secador ou a válvula solenóide.
4. Não há fluxo de refrigerante através da válvula.	4. O bulbo remoto da válvula de expansão perdeu a carga.	4. Substitua a válvula de expansão.
5. Perda de capacidade.	5. Válvula de expansão obstruída.	5. Limpe a válvula e substitua, se necessário.
6. Ambiente condicionado muito frio.	6. Potenciômetro do RCM ajustado muito baixo.	6. Ajuste ou conserte, se necessário.
7. Superaquecimento muito alto.	7. Queda excessiva de pressão através do resfriador.	7. Reajuste o superaquecimento.
8. Baixo fluxo de ar.	8. Filtro entupido.	8. Limpe ou troque o filtro.

## L. Compressor Scroll Consumo Excessivo.

Sintomas	Causa Possível	Procedimento
1. Alta temperatura na área condicionada.	1. Operando com carga térmica excessiva.	1. Verificar infiltrações de ar e isolamento térmico da área.
2. Consumo excessivo.	2. Operando com baixa Voltagem.	2. Assegure-se de que a Voltagem está dentro da faixa de utilização. Se não, chame a Companhia de Eletricidade.
3. Consumo excessivo.	3. Relé de sobrecarga desama.	3. Verificar funcionamento. Trocar, se necessário.

## M. Compressor Scroll - Baixo Consumo.

Sintomas	Causa Possível	Procedimento
1. Pouca mudança nas pressões de alta e baixa.	1. O compressor está girando em sentido anti-horário.	1. Trocar duas fases.
2. Pressão de sucção é extremamente baixa.	2. Verificar restrições e falta de refrigerante.	2. Eliminar vazamentos e completar carga. Eliminar restrições.
3. Compressor não bombeia e as pressões de sucção e descarga são baixas. O compressor está com sequência de fase incorreta.	3. Compressor danificado.	3. Verificar condição do óleo e trocar compressor.

## N. Termostato - Enrolamento abre o Compressor Scroll.

Sintomas	Causa Possível	Procedimento
1. Compressor vibra e faz barulho.	1. O compressor está girando em sentido anti-horário.	1. Trocar duas fases na entrada da unidade.
2. Pressão de sucção é baixa.	2. Falta de gás e motor sobreaquece.	2. Eliminar vazamentos e carregar gás.
3. Pressão de sucção é baixa.	3. Compressor parte repetidas vezes, abrindo o termostato interno do motor.	3. Idem acima.

## O. Compressor Scroll com Sequência de Fase Incorreta.

Sintomas	Causa Possível	Procedimento
1. Baixa amperagem. As pressões de alta e baixa mudam pouco. Sons de chocalho. Compressor vibra excessivamente.	1. Compressor girando em sentido anti-horário.	1. Trocar duas fases.

# Análise de Irregularidades

## Válvula de Controle de Condensação

Válvula de Controle de Condensação.

Sintomas	Causa Possível	Procedimento
1. Pressão de alta baixa durante operação	Válvula incapaz de estrangular a porta C porque : a.material estranho inserido entre o assento da porta C e o assento de disco b.Perda de carga do elemento de potência. c.Carga do sistema insuficiente para condições climáticas do inverno.	Elevar artificialmente a pressão de recalque e dar uma batida de leve no corpo da válvula para desalojar material estranho. Trocar a válvula. Acrescentar refrigerante.
	Pressão de carga errada na válvula para o sistema refrigerante;	Trocar a válvula.
	Recipiente exposto a ambiente de temperatura baixa que atua como condensador	Fazer o isolamento do recipiente.
	Linha de derivação do gás quente restrita ou desconectada.	Remover a obstrução ou abrir a válvula.
	O compressor não está bombeando ou há obstrução na linha de líquido ou ainda o lado baixo está causando pressão de sucção muito baixa.	Trocar ou consertar o compressor ou remover a obstrução ou outro motivo para baixa pressão de sucção.
2.O sistema opera com pressão de descarga alta ou os ciclos com interrupção à alta pressão.	O ventilador (ou ventiladores) do condensador não está funcionando ou está girando na direção errada.	Substituir ou consertar o motor, correias, fiação ou controle do ventilador, conforme necessário.
	Ciclagem do ventilador.	Fazer funcionar os ventiladores do condensador continuamente enquanto o sistema está operando.
	A queda de pressão através do condensador excede os 20 psig permitidos, obrigando a porta B a abrir parcialmente.	Modificar a tubulação, o circuito ou trocar o condensador conforme necessário para reduzir a queda de pressão no condensador para menos de 20 psig.
	O condensador está com tamanho subdimensionado ou o fluxo de ar está restrito ou há curto-circuito.	Aumentar o tamanho do condensador ou remover a restrição ao fluxo de ar ou o curto-circuito, conforme necessário.
	Porta B ligeiramente aberta devido à presença de material estranho entre o assento e o disco do assento.	Reduzir artificialmente a pressão de recalque para abaixo do ponto de ajuste da válvula e dar uma leve batida no corpo da válvula com o sistema em operação para desalojar materiais estranhos.
	Assento da Porta B danificado devido à presença de material estranho.	Trocar a válvula.
	Pressão de carga errada na válvula para o refrigerante do sistema.	Trocar a válvula.
	Excesso de carga ou de ar no sistema. Obstrução ou válvula fechada na descarga ou na linha de drenagem do condensador.	Purgar ou sangrar o refrigerante ou os não-condensáveis, conforme necessário.
A válvula solenóide da linha de líquido não abre.	Verificar válvula solenóide.	
3.O sistema não consegue dar partida ou encurta os ciclos na comutação de falha da pressão baixa depois da interrupção do ciclo ou degelo.	A válvula termostática não consegue alimentar devido à perda de carga ou outro motivo.	Trocar ou consertar a válvula termostática.

# Análise de Irregularidades

## Termostato Programável Opcional

### Análise de Irregularidades - Termostato Programável - Parte 1

Sintoma	Causa Provável	Ação
Display não mostra nada	Termostato ainda não ligado	Verifique por 24 Vac entre C e Rc. Verifique se as pilhas AAA estão instaladas corretamente e se estão carregadas.
Configurações de temperatura não mudam	Os limites de temperatura para baixo ou para cima foram alcançados	Verifique os setpoints de temperatura. Verifique os números 0600 e 0610 em configurações do instalador; modifique se necessário.
	O teclado está totalmente bloqueado	Verifique o número 0670 em configurações do instalador para mudar as opções de bloqueio do teclado.
Aquecimento ou refrigeração não estão funcionando	Minimum off do termostato está ativado	Aguarde por cinco minutos por alguma resposta do sistema
	Seleção do sistema não selecionada para refrigeração ou aquecimento	Verifique pelo número 0170 e tenha certeza que o tipo de sistema foi escolhido corretamente
	Seleção do tipo do sistema está incorreto	
O termostato está pedido por Aquecimento (aquecimento ligado) ou refrigeração (refrigeração ligado) mas nem aquecimento ou refrigeração estão rodando.	O equipamento de refrigeração ou aquecimento não está operando.	Verifique as ligações. Verifique pelo número 0170 e tenha certeza que o tipo de sistema foi escolhido corretamente. Verifique a operação do equipamento no modo de teste do sistema.
Aquecimento não liga (aquecimento está firme no display).	Equipamento de aquecimento com falha.	Verifique por 24 Vac no equipamento no lado secundário do transformador entre a energia e o comum. Se a voltagem não está presente, verifique o equipamento de aquecimento para encontrar a causa do problema. Verifique por 24 Vac entre o terminal de aquecim
	Perda ou quebra do fio de conexão entre o termostato e o equipamento de aquecimento.	Verifique por 24 Vac entre o terminal de aquecimento (W) e o transformador comum. Se a voltagem não está presente, verifique o fio de conexão (perdido ou quebrado) entre o termostato e o equipamento de aquecimento.
O Aquecimento elevado (Heat Pump) colocou ar gelado no modo de aquecimento e ar quente no modo de refrigeração.	Válvula de mudança de trabalho (Número 0190 na configuração do instalador) não está configurado para ligar a mudança de trabalho requerida pelo aquecimento elevado instalado.	Selecione a válvula de mudança de trabalho (número 0190 na configuração do instalador) para ligar a mudança de trabalho requerida pelo aquecimento elevado instalado.
Ambos os equipamentos de aquecimento e refrigeração estão funcionando ao mesmo tempo.	O equipamento de aquecimento não é um de aquecimento elevado mas o tipo de sistema (número 0170 em configuração do instalador) está selecionado para aquecimento elevado.	Selecione o tipo de sistema (número 0170 em configurações do instalador) para ligar o equipamento de aquecimento instalado e/ou de refrigeração.
	Aquecimento e refrigeração estão em curto.	Separe os fios de aquecimento e refrigeração em curto.



# Análise de Irregularidades

## Termostato Programável Opcional

### Análise de Irregularidades - Termostato Programável - Parte 2

Sintoma	Causa Provável	Ação
Refrigeração não liga (refrigeração está firme no display).	Equipamento de refrigeração com falha.	Verifique por 24 Vac no equipamento no lado secundário do transformador entre a energia e o comum. Se a voltagem não está presente, verifique o equipamento de aquecimento para encontrar a causa do problema. Verifique por 24 Vac entre o terminal de refrige
	Perda ou quebra do fio de conexão entre o termostato e o equipamento de refrigeração.	Verifique por 24 Vac entre o terminal de aquecimento (Y) e o transformador comum. Se a voltagem não está presente, verifique o fio de conexão (perdido ou quebrado) entre o termostato e o equipamento de refrigeração.
Ventilador não liga em um chamado por aquecimento (forno elétrico)	Controle do ventilador em aquecimento está selecionado para forno a gás ou óleo.	Selecione o controle do ventilador em aquecimento para forno elétrico (Configuração 0180).
O equipamento de aquecimento está rodando no modo refrigeração.	O equipamento de aquecimento não é de Aquecimento Elevado mas o tipo de sistema (número de configuração do instalador 0170) está selecionado para Aquecimento Elevado.	Selecione o tipo de sistema (número de configuração do instalador 0170) para ligar o equipamento refrigeração e/ou aquecimento instalado.
Equipamento de aquecimento não desliga e a temperatura de aquecimento selecionada está abaixo da temperatura da sala (Aquecimento ligado não está no display).	O equipamento de aquecimento não é de Aquecimento Elevado mas o tipo de sistema (número de configuração do instalador 0170) está selecionado para Aquecimento Elevado.	Selecione o tipo de sistema (número de configuração do instalador 0170) para ligar o equipamento refrigeração e/ou aquecimento instalado.
Não consegue selecionar a configuração do sistema para aquecimento.	Tipo do Sistema (número de configuração do instalador 0170) está selecionado para somente refrigeração	Selecione o tipo de sistema (número de configuração do instalador 0170) para ligar o equipamento refrigeração e/ou aquecimento instalado.
Não consegue selecionar a configuração do sistema para refrigeração.	Tipo do Sistema (número de configuração do instalador 0170) está selecionado para somente aquecimento ou somente aquecimento com ventilador	Selecione o tipo de sistema (número de configuração do instalador 0170) para ligar o equipamento refrigeração e/ou aquecimento instalado
Aquecimento ligado não está no display.	A configuração do sistema não está selecionada para aquecimento e/ou a configuração da temperatura não está selecionada para acima da temperatura da sala.	Selecione a configuração do sistema para aquecimento e selecione a configuração da temperatura para acima da temperatura da sala.
Refrigeração ligado não está no display.	A configuração do sistema não está selecionada para refrigeração e/ou a configuração da temperatura não está selecionada para abaixo da temperatura da sala.	Selecione a configuração do sistema para refrigeração e selecione a configuração da temperatura para abaixo da temperatura da sala.
Espera (Wait) está no display	Minimum off timer (tempo mínimo de desligado) do compressor está ativo	Aguarde por cinco minutos pelo equipamento de refrigeração ou de aquecimento (Heat Pump (aquecimento elevado) ligar.

## XIII-Esquemas Elétricos

---

### Sequência de Controle

Nas próximas páginas, colocamos os esquemas elétricos das unidades Condicionadoras de ar Genius e Diamond.

Para efeito didático, explicamos o esquema dos equipamentos SRVE-100/125/150.

O condicionador é ligado através da chave ON-OFF existente na parte inferior do termostato. Ligado este, teremos força no terminal G (Esquema elétrico do SRVD 100/125/150 ) e se o relé de sobrecarga RS1 estiver fechado, ligará a contatora C1 que alimenta a contatora do ventilador do evaporador. Dois contatos auxiliares, um para cada compressor, energizam os circuitos destes.

Se o termostato pedir, um estágio de refrigeração alimentará o terminal Y1 com o qual ligará a contatora C3 que alimenta o primeiro compressor. Este funcionará se os pressostatos de alta e baixa estiverem fechados.

Ao mesmo tempo, ao fechar a contatora C3, fecha os contatos auxiliares C3 (em paralelo com os contatos auxiliares C4), que liga a contatora C2 do ventilador do condensador.

Alimenta também o relé de tempo RT, que tem um contato em série com a contatora do segundo compressor C4 (retardo de 15 s), para evitar que os dois compressores entrem ao mesmo tempo, evitando assim o pico de partida.

Se o termostato pedir, mais frio alimentará também o terminal Y2, o que faz com que o segundo compressor entre em funcionamento caso os pressostatos de alta e baixa deste estiverem fechados.

O desligamento dos compressores processa-se de forma inversa, ou seja, diminuindo a temperatura desliga o segundo estágio do termostato, deixando de fornecer energia no terminal Y2 desligando este.

Diminuindo mais a temperatura até alcançar a desejada, o termostato corta a alimentação no terminal Y1, com o qual desliga o compressor.

Desligando, este abre o seu contato auxiliar e também desliga o ventilador do condensador, ficando a funcionar o ventilador do evaporador, que somente parará quando desligar a chave ON-OFF (Liga - Desliga).

# Esquemas Elétricos

SAVE/Genius

Fig. XIII-01- Esquema elétrico Força e Comando SAVE 050/075 - Com aquecimento de 1 ou 2 estágios

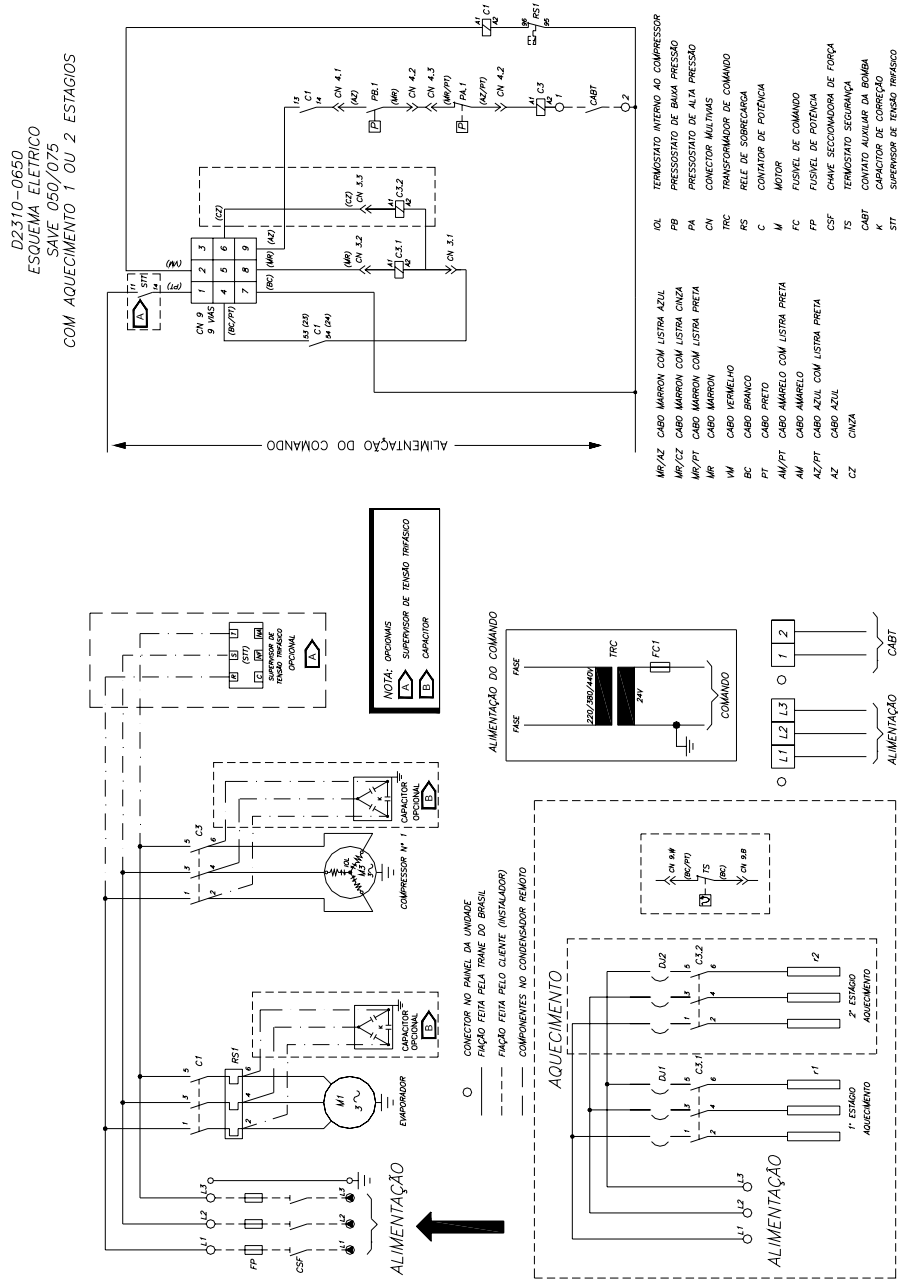

# Esquemas Elétricos

Fig. XIII-02- Esquema elétrico Força e Comando SAVE 050/075 - Com RTRM

D2310-0970  
ESQUEMA ELÉTRICO  
SAVE 050/075  
INTERFACE COM RTRM

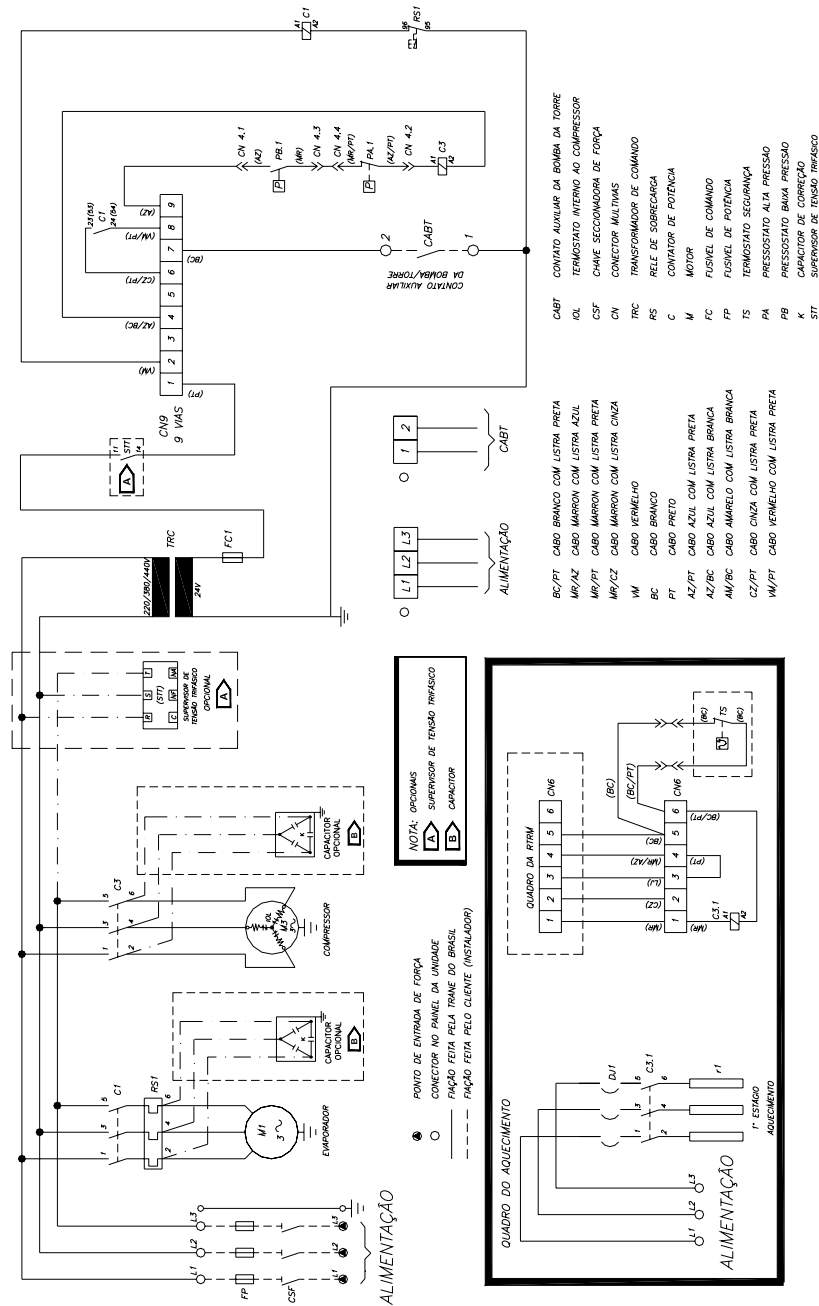

# Esquemas Elétricos

SAVE/Genius

Fig. XIII-03- Esquema elétrico Força e Comando SAVE 050/075 - Standard

X39010012-01 REV.D

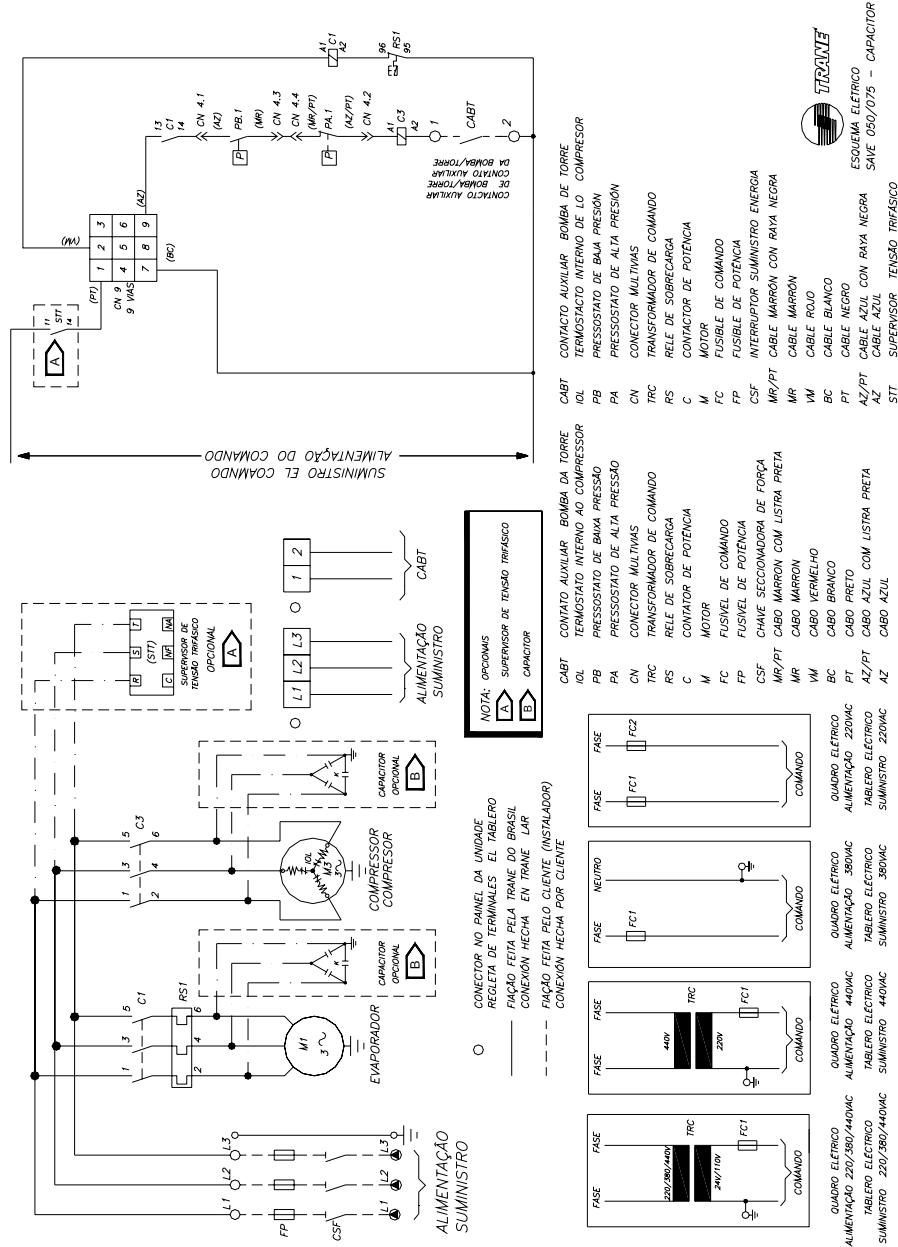

NOTA: OPCIONAIS  
 A SUPERVISOR DE TENSÃO TRIFÁSICO  
 B CAPACITOR

○ CONECTOR NO PAINEL DA UNIDADE  
 REGLETA DE TERMINAIS EL TABLERO  
 FAÇÃO FEITA PELA TRANE DO BRASIL  
 CONEXIÓN HECHA EN TRANE LAR  
 --- FAÇÃO FEITA PELO CLIENTE (INSTALADOR)  
 --- CONEXIÓN HECHA POR CLIENTE

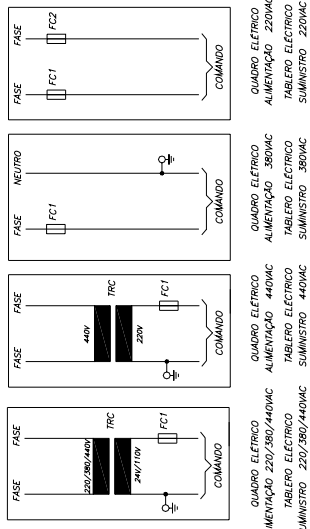

- CABT CONTACTO AUXILIAR BOMBA DA TORRE
- IOL TERMOSTATO INTERNO DE LO COMPRESSOR
- PB PRESSOSTATO DE BAA PRESSÃO
- PA PRESSOSTATO DE ALTA PRESSÃO
- CN CONECTOR MULTÍPLAS
- TRC TRANSFORMADOR DE COMANDO
- RS RELE DE SOBRECARGA
- C CONTACTOR DE POTÊNCIA
- M MOTOR
- FC FUSÍVEL DE COMANDO
- FP FUSÍVEL DE POTÊNCIA
- CSF INTERRUPTOR SUMINISTRO ENERGIA
- MR/PT CABLE MARRÓN CON RAYA NEGRA
- MR CABLE MARRÓN
- VM CABLE ROJO
- BC CABLE BLANCO
- PT CABLE NEGRO
- AZ/PT CABLE AZUL CON RAYA NEGRA
- AZ CABLE AZUL
- STT SUPERVISOR TENSÃO TRIFÁSICO



ESQUEMA ELÉTRICO  
 SAVE 050/075 - CAPACITOR

# Esquemas Elétricos

Fig. XIII-04- Esquema elétrico Força e Comando SAVE 100/125/150 - Com aquecimento de 1 ou 2 estágios

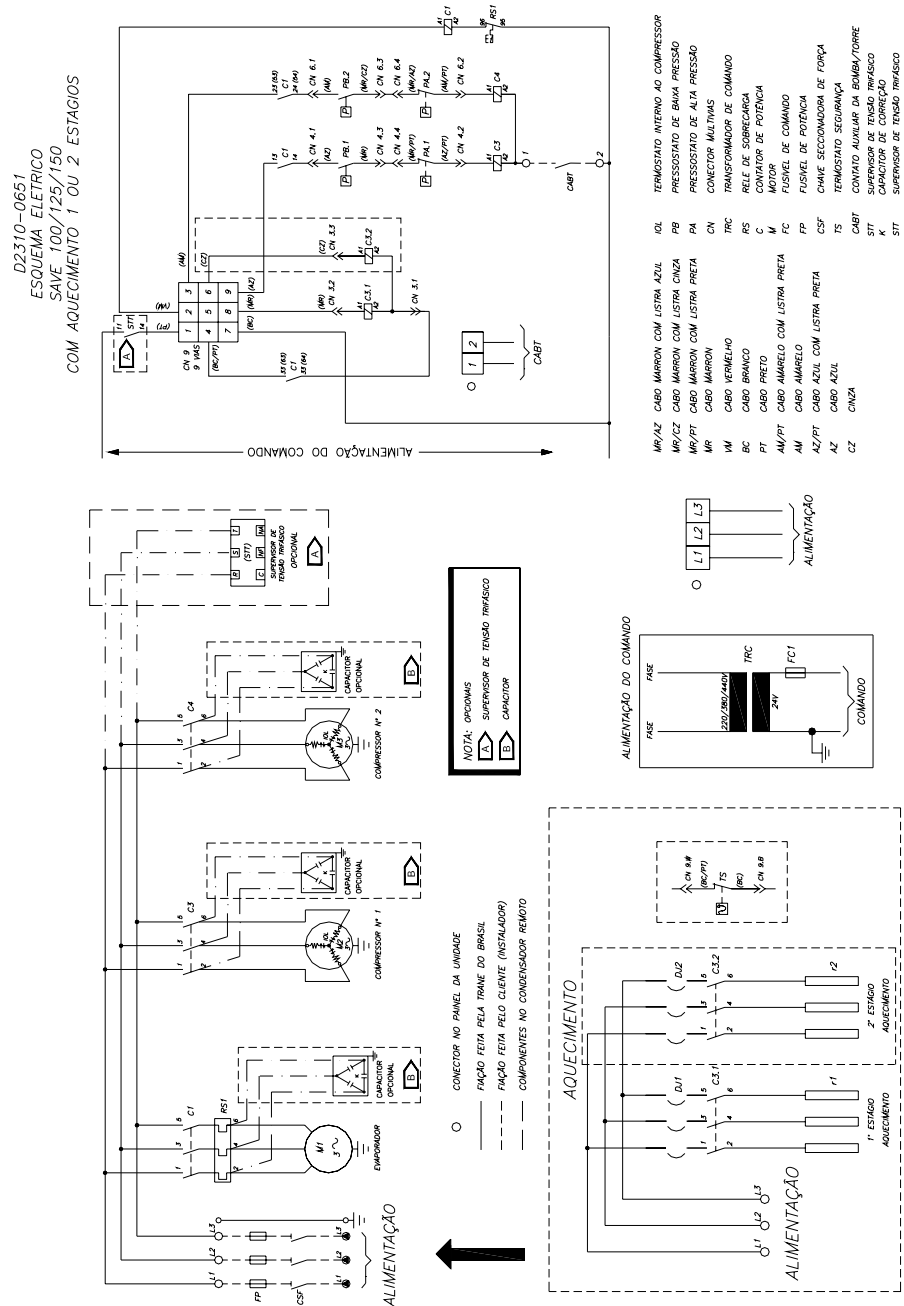

# Esquemas Elétricos

SAVE/Genius

Fig. XIII-05- Esquema elétrico Força e Comando SAVE 100/125/150 - Com RTRM

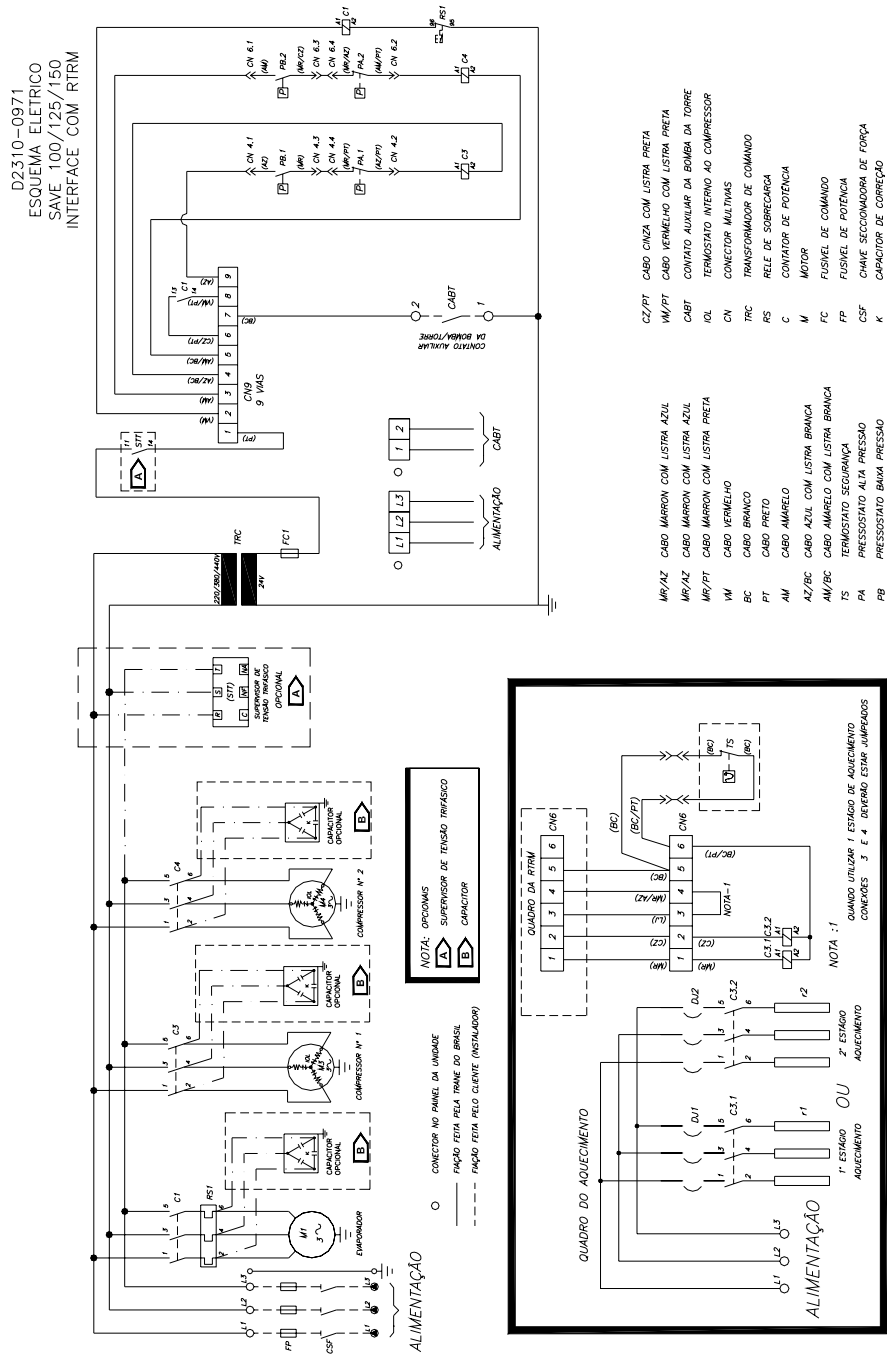
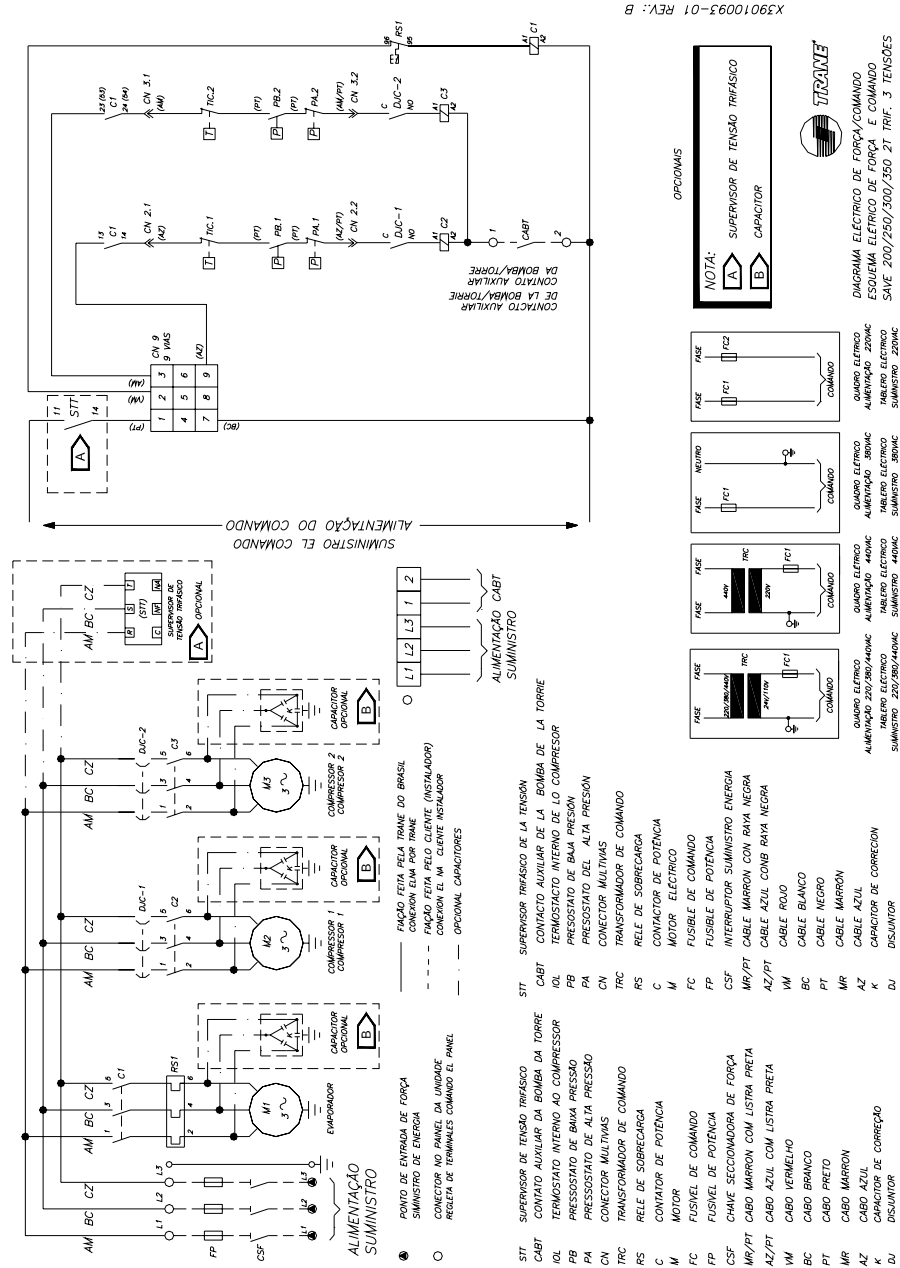





Fig. XIII-07- Esquema elétrico Força e Comando SAVE 200/250/300/350 - Standard



X39010093-01 REV.: B

# Esquemas Elétricos

SAVE/Diamond

Fig. XIII-08- Esquema elétrico Força e Comando SAVE 200/250/300/350 - RTRM.

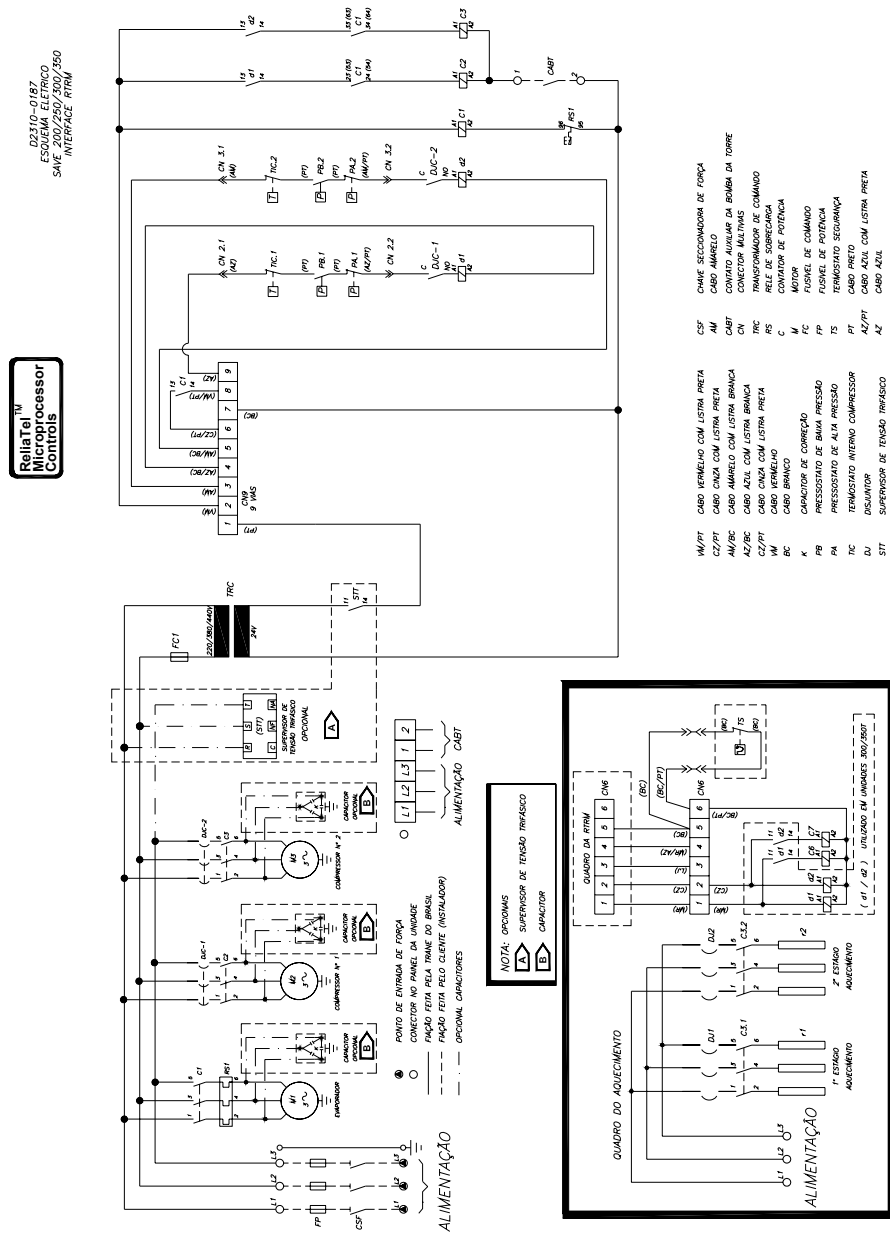

# Esquemas Elétricos

SAVE/Diamond

Fig. XIII-09- Esquema elétrico Força e Comando SAVE 200/250/300/350 - Com aquecimento.

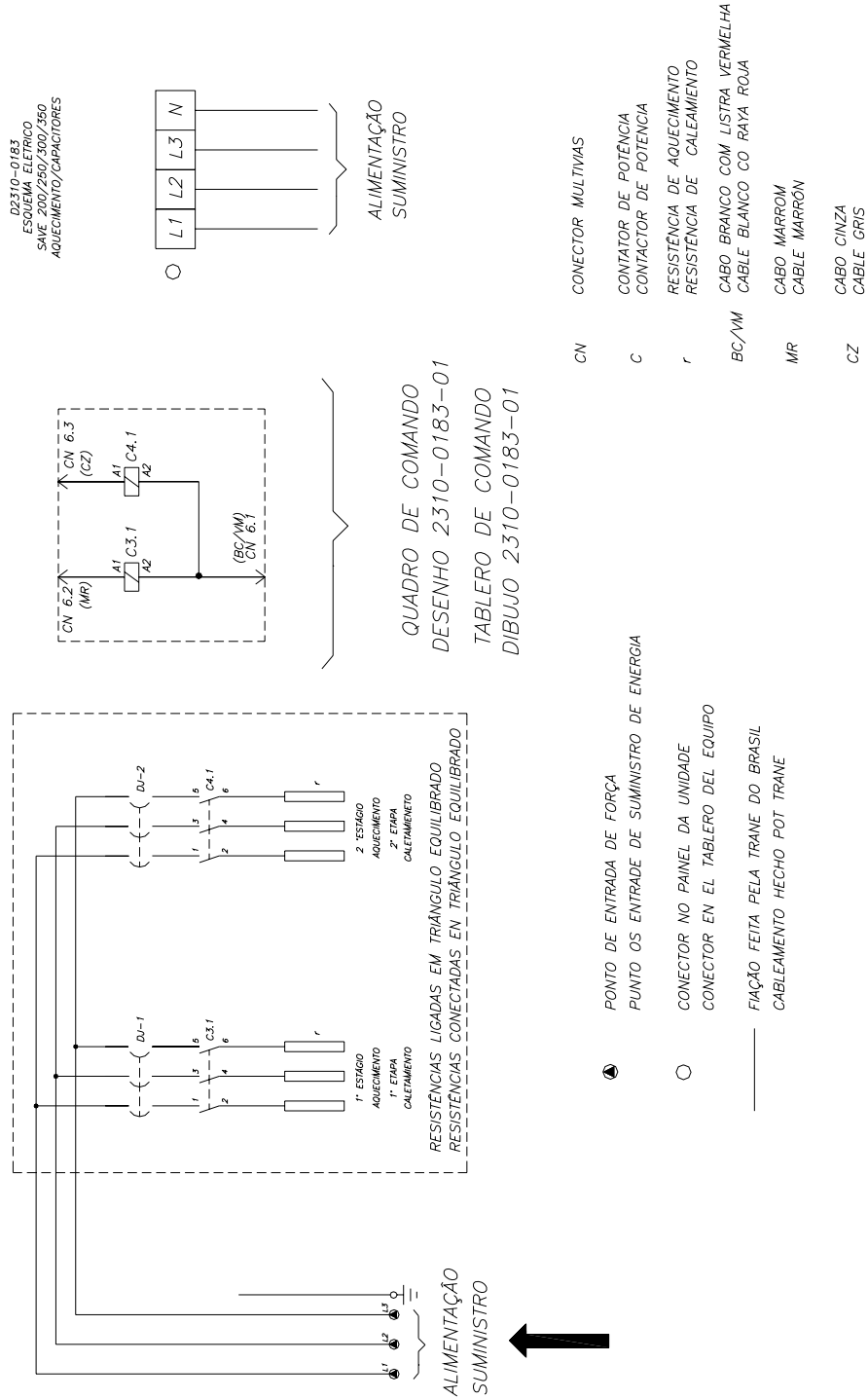

# Esquemas Elétricos

SAVE/Diamond

Fig. XIII-10- Esquema elétrico Força e Comando SAVE 400 - Standard.

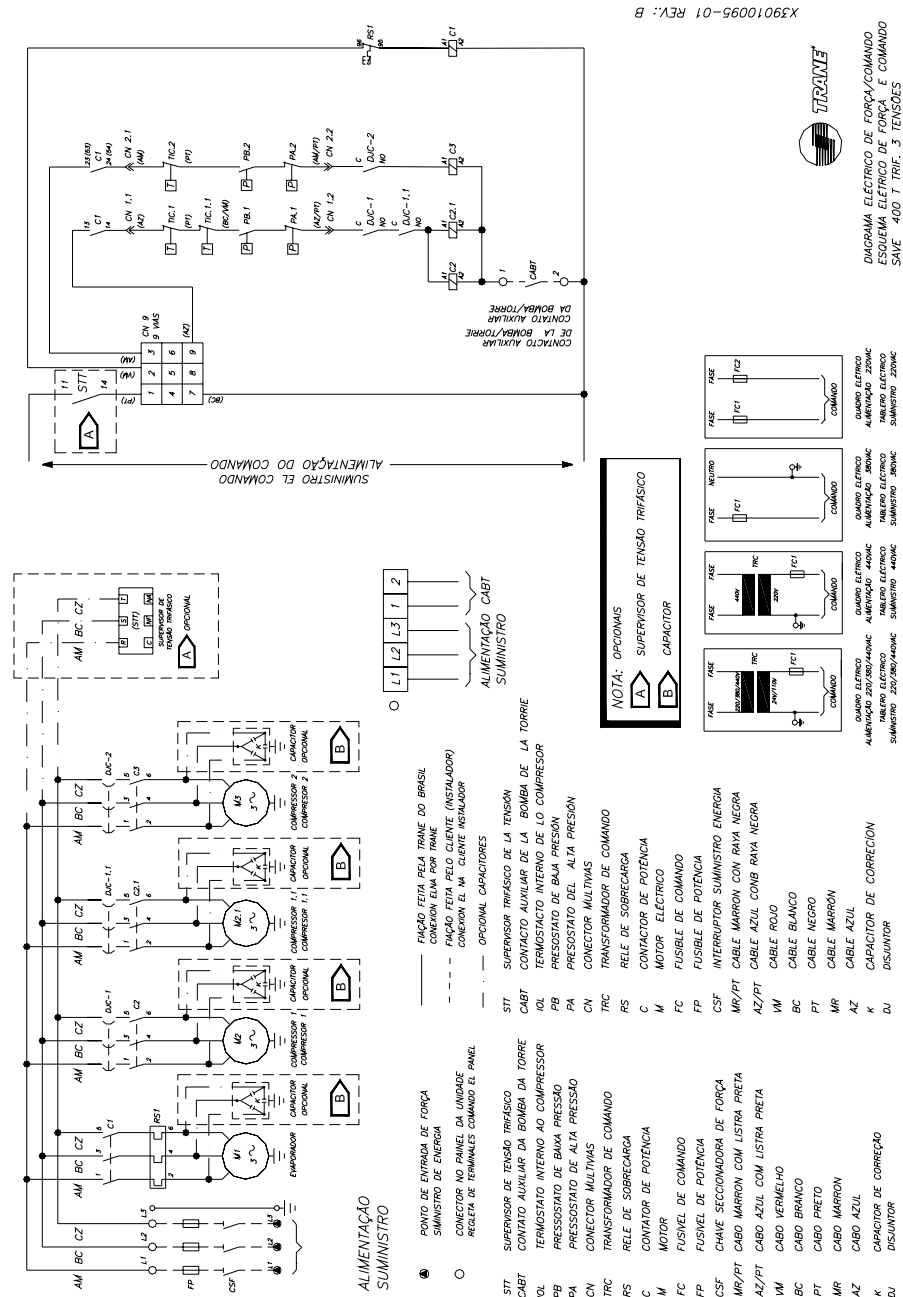

X39010095-01 REV.: B



DIAGRAMA ELECTRIC DE FORÇA/COMANDO  
ESQUEMA ELECTRIC DE FORÇA E COMANDO  
SAVE 400 T TRIF. 3 TENSÕES



DIAGRAMA ELECTRIC DE FORÇA/COMANDO  
ESQUEMA ELECTRIC DE FORÇA E COMANDO  
SAVE 400 T TRIF. 3 TENSÕES

# Esquemas Elétricos

SAVE/Diamond

Fig. XIII-11- Esquema elétrico Força e Comando SAVE 400 - RTRM.

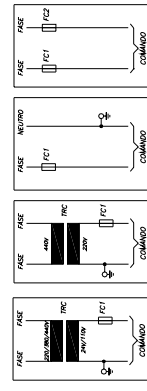
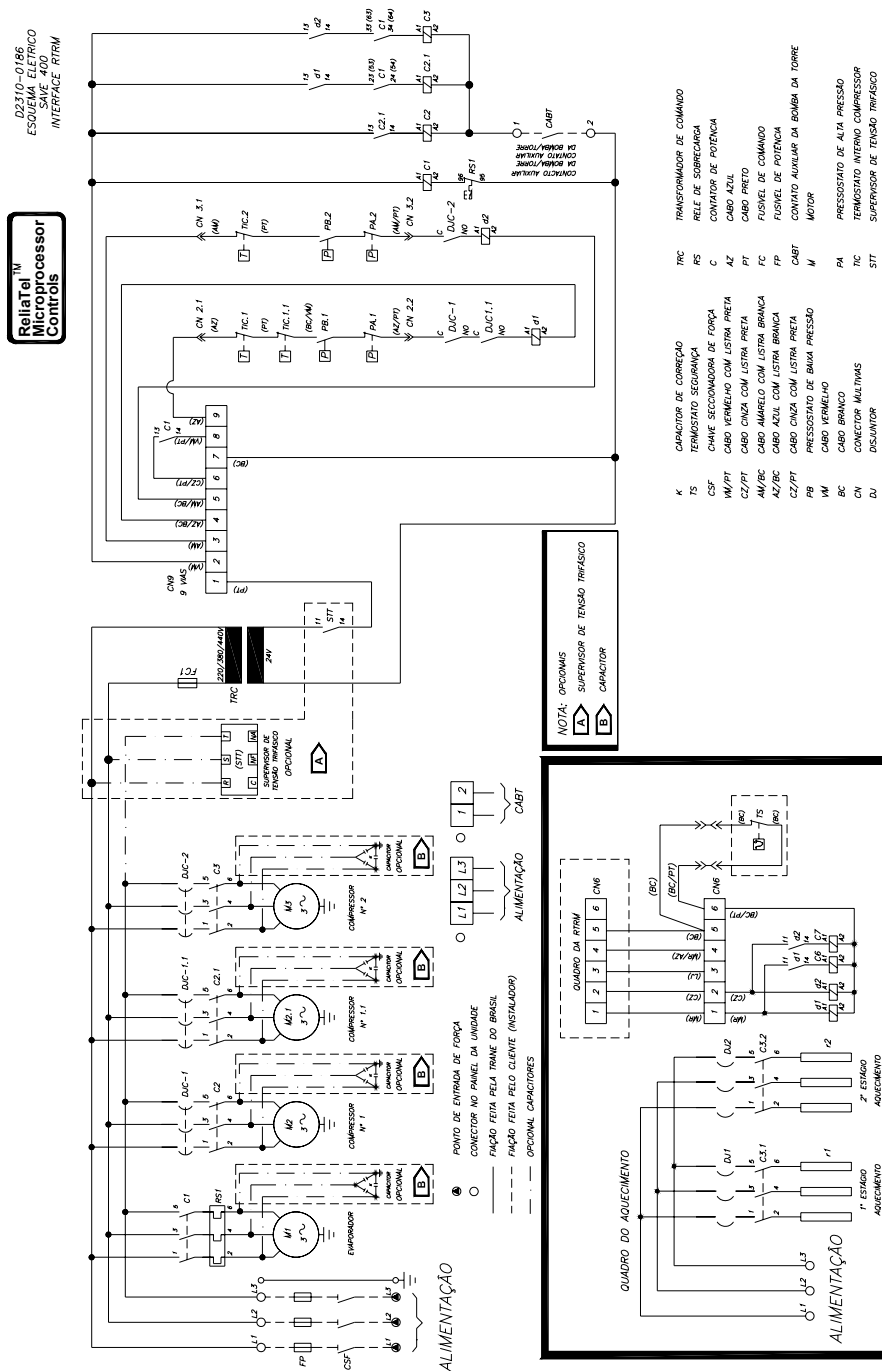

# Esquemas Elétricos

Fig. XIII-12- Esquema elétrico Força e Comando SAVE 400 - Com aquecimento.

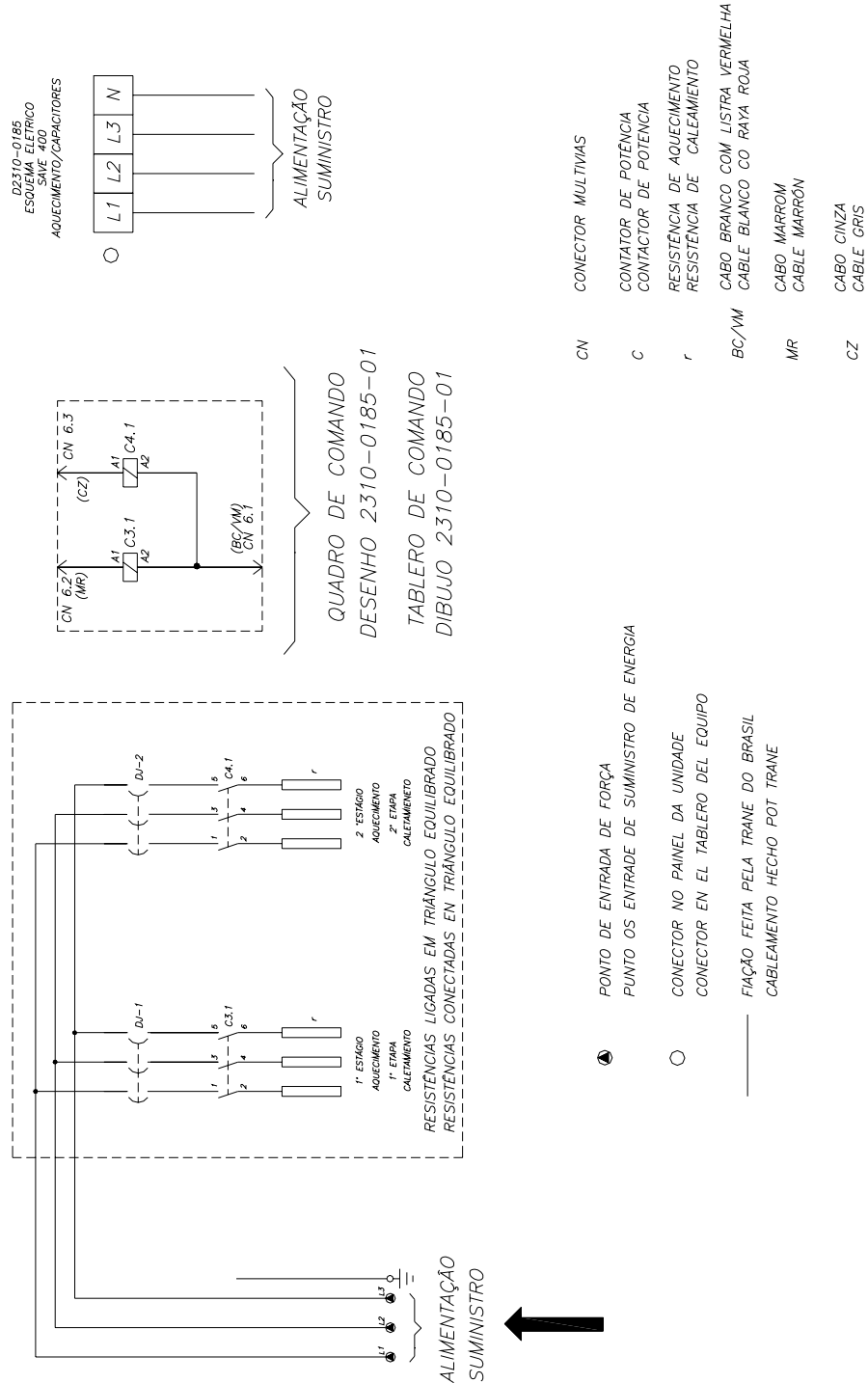



# Esquemas Elétricos

SRVE/Genius

Fig. XIII-13- Esquema elétrico Força e Comando SRVE 050/075 - Standart

D2310-0652  
ESQUEMA ELÉTRICO  
SRVE 050/075  
COM AQUECIMENTO 1 OU 2 ESTAGIOS

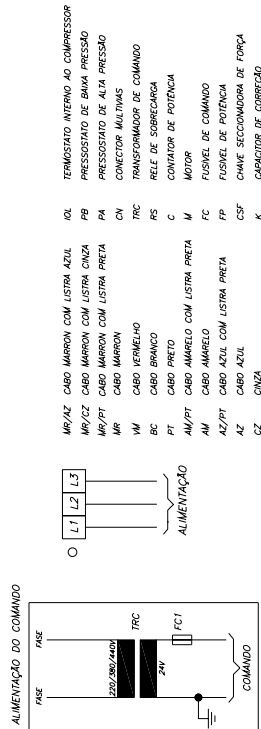
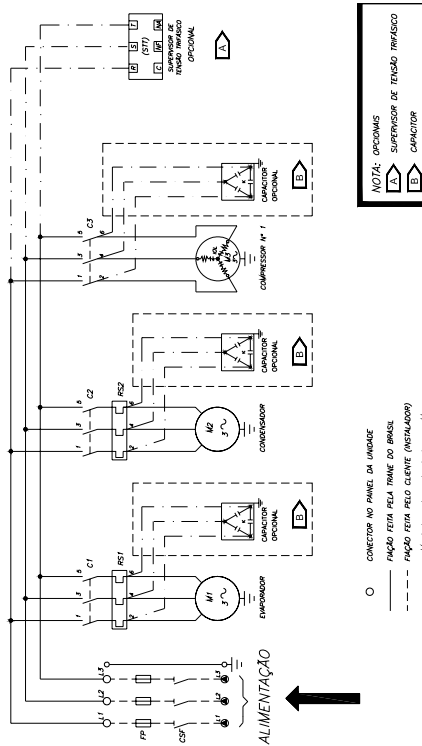
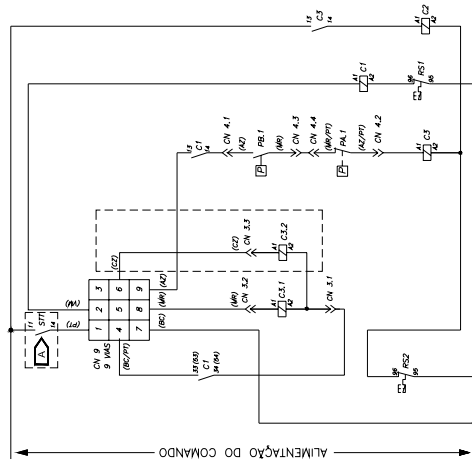

- MP/AZ CABO MARRON COM LISTRA AZUL
- MP/CZ CABO MARRON COM LISTRA CINZA
- MP/PT CABO MARRON COM LISTRA PRETA
- MR CABO MARRON
- WM CABO VERMELHO
- BC CABO BRANCO
- PT CABO PRETO
- AM/PT CABO AMARELO COM LISTRA PRETA
- AM CABO AMARELO
- AZ/PT CABO AZUL COM LISTRA PRETA
- AZ CABO AZUL
- CZ CINZA
- IQ TEMISTATO INTERNO AO COMPRESSOR
- PR PRESSOSTATO DE BAIXA PRESSÃO
- PA PRESSOSTATO DE ALTA PRESSÃO
- CONECTOR MULTIMIAS
- TRC TRANSFORMADOR DE COMANDO
- RS ABELE DE SOBRECARGA
- C CONDATOR DE POTENCIA
- M MOTOR
- FC FUSIVEL DE COMANDO
- FP FUSIVEL DE POTENCIA
- CSF CHAVE SECCIONADORA DE FORÇA
- K CAPACITOR DE CORREÇÃO

# Esquemas Elétricos

SRVE/Genius

Fig. XIII-14- Esquema elétrico Força e Comando SRVE 050/075 - Com aquecimento de 1 ou 2 estágios.

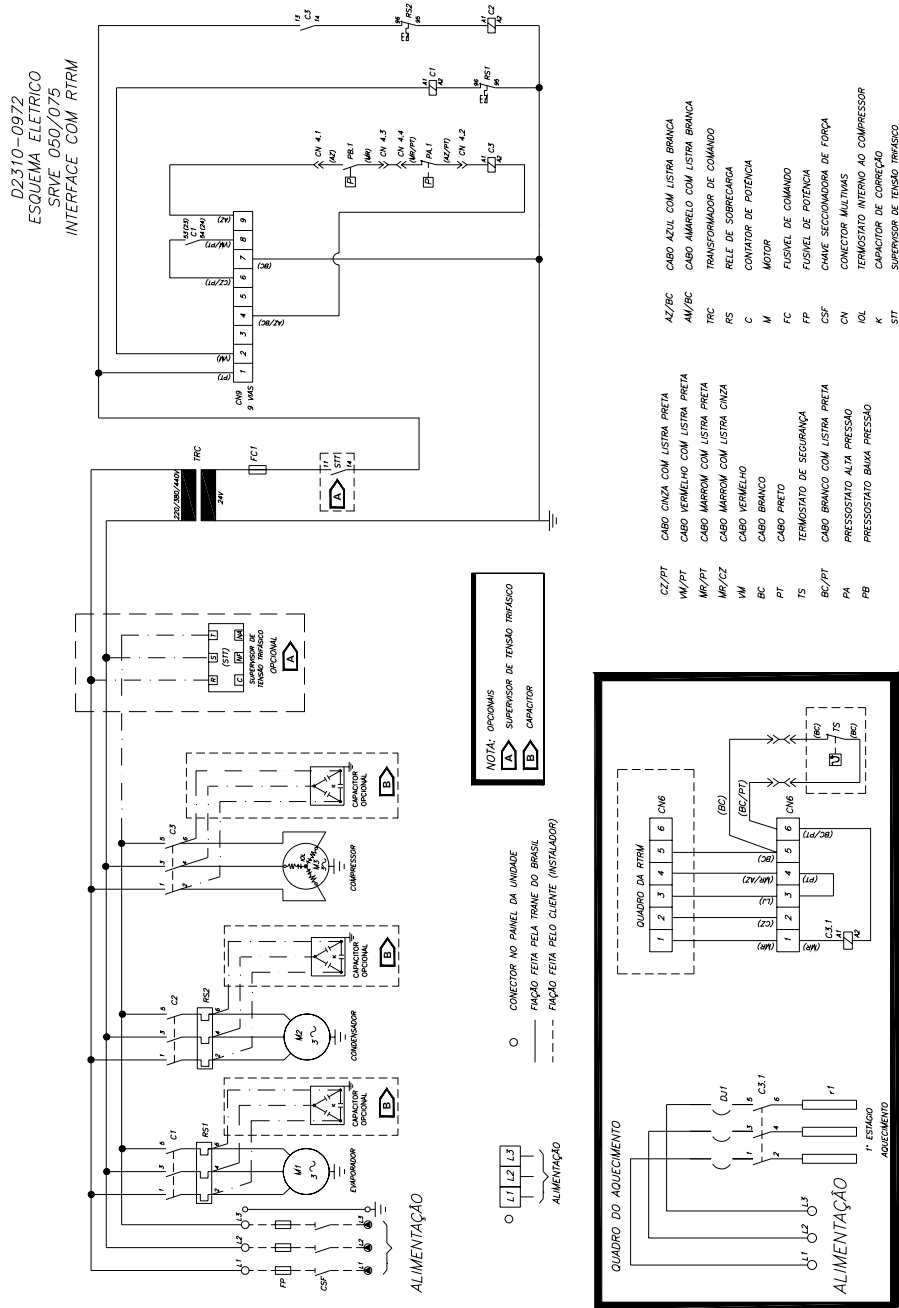

# Esquemas Elétricos

SRVE/Genius

Fig. XIII-15- Esquema elétrico Força e Comando SRVE 050/075 - com capacitor.

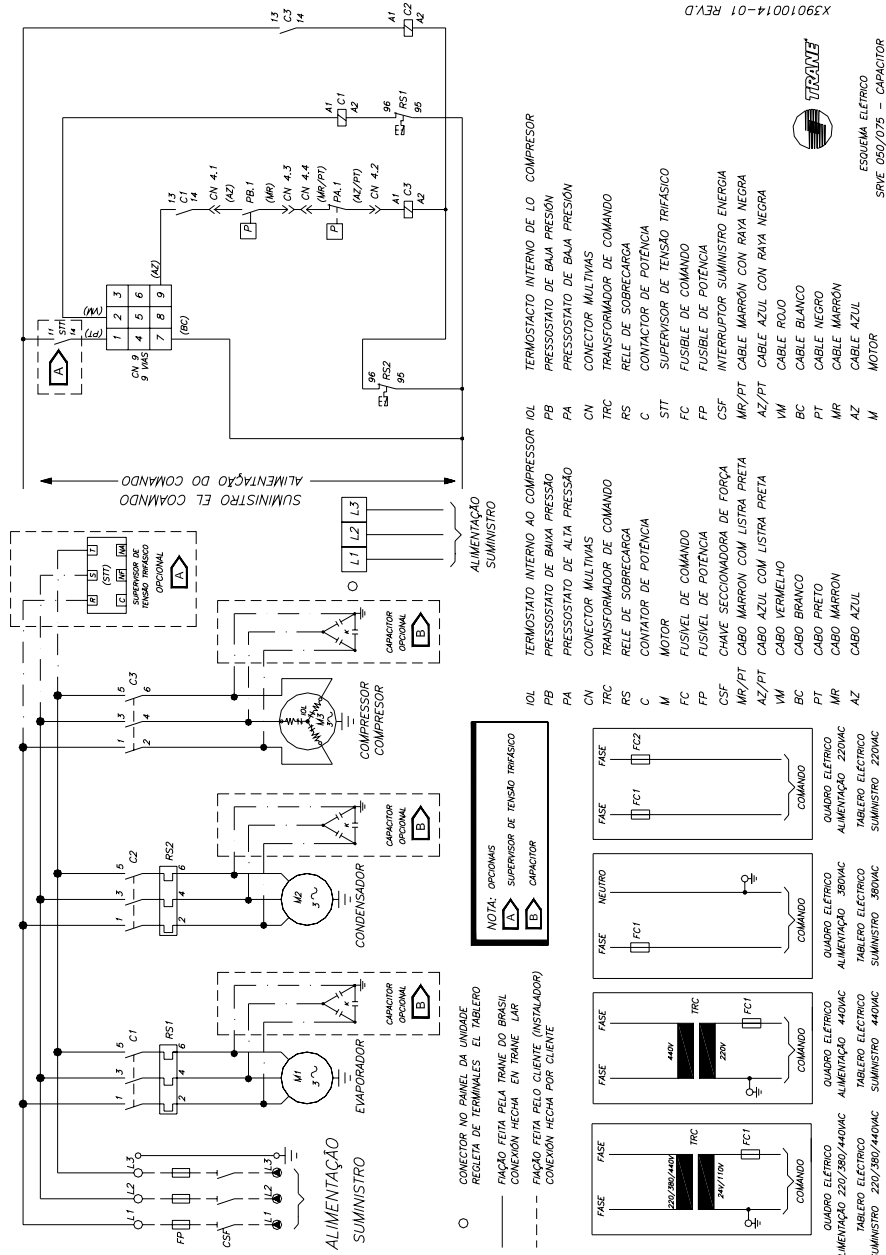

# Esquemas Elétricos

Fig. XIII-16- Esquema elétrico Força e Comando SRVE 100/125/150 - Standard

D2310-0653  
 ESQUEMA ELÉTRICO  
 SRVE 100/125/150  
 COM AQUECIMENTO 1 OU 2 ESTAGIOS

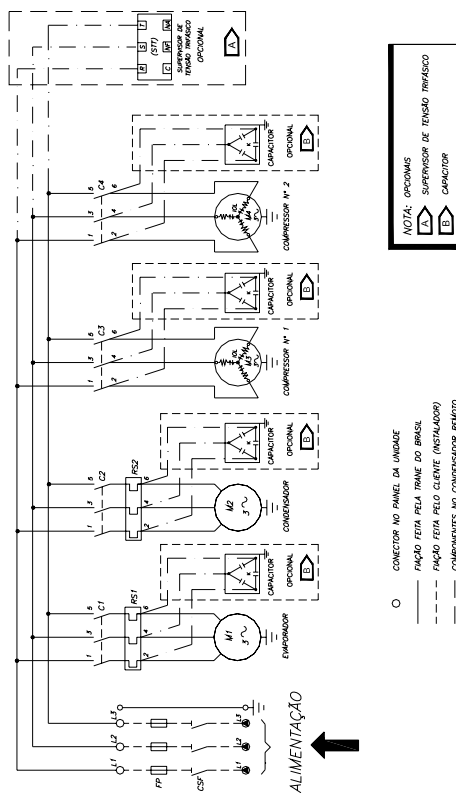
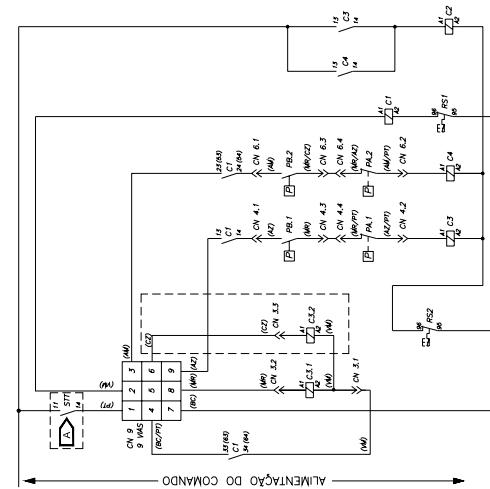

NOTA: OPCIONAIS  
 A SUPERVISOR DE TENSÃO TRIFÁSICO  
 B CAPACITOR

O CONECTOR NO PAINEL DA UNIDADE  
 FAZCO FEITA PELA TRANE DO BRASIL  
 FAZCO FEITA PELO CLIENTE (INSTALADOR)  
 --- COMPONENTES NO CONDENSADOR REFRIG.

- M/AZ CABO MARRON COM LISTRA AZUL
- M/P/CZ CABO MARRON COM LISTRA CINZA
- M/P/PT CABO MARRON COM LISTRA PRETA
- MR CABO MARRON
- VM CABO VERMELHO
- BC CABO BRANCO
- PT CABO PRETO
- AM/PT CABO AMARELO COM LISTRA PRETA
- AM CABO AMARELO
- AZ/PT CABO AZUL COM LISTRA PRETA
- AZ CABO AZUL
- CZ CINZA
- K/L TERMOSTATO INTERNO AO COMPRESSOR
- PB PRESSOSTATO DE BAMA PRESSÃO
- PA PRESSOSTATO DE ALTA PRESSÃO
- CN CONECTOR MÚLTIPLOS
- TRC TRANSFORMADOR DE COMANDO
- RS RELE DE SOBRECARGA
- C CONTADOR DE POTENCIA
- M MOTOR
- FC FUSÍVEL DE COMANDO
- FP FUSÍVEL DE POTENCIA
- CSF CHAVE SECCIONADORA DE FORÇA
- K CAPACITOR DE CORREÇÃO
- SIT SUPERVISOR DE TENSÃO TRIFÁSICO

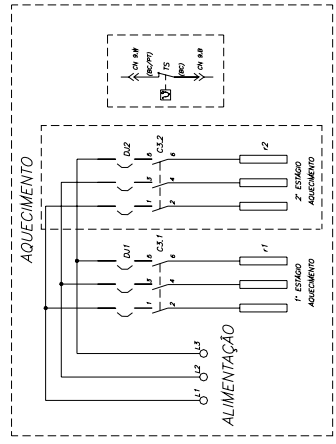
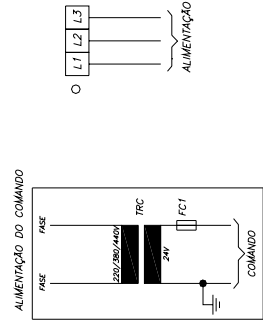

# Esquemas Elétricos

SRVE/Genius

Fig. XIII-17- Esquema elétrico Força e Comando SRVE 100/125/150 - Com aquecimento de 1 ou 2 estágios.

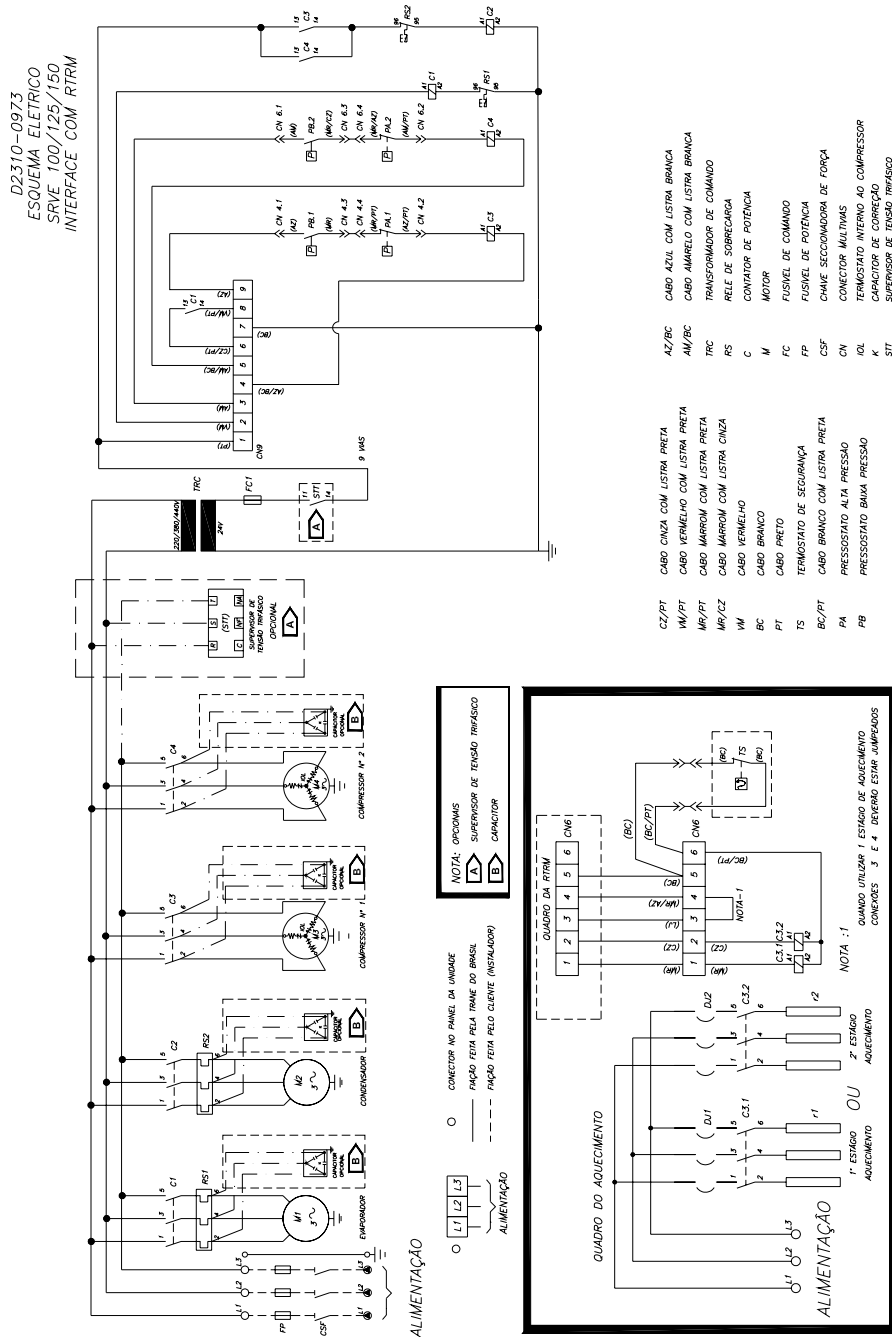

# Esquemas Elétricos

SRVE/Genius

Fig. XIII-18- Esquema elétrico Força e Comando SRVE 100/125/150 - Com capacitor.

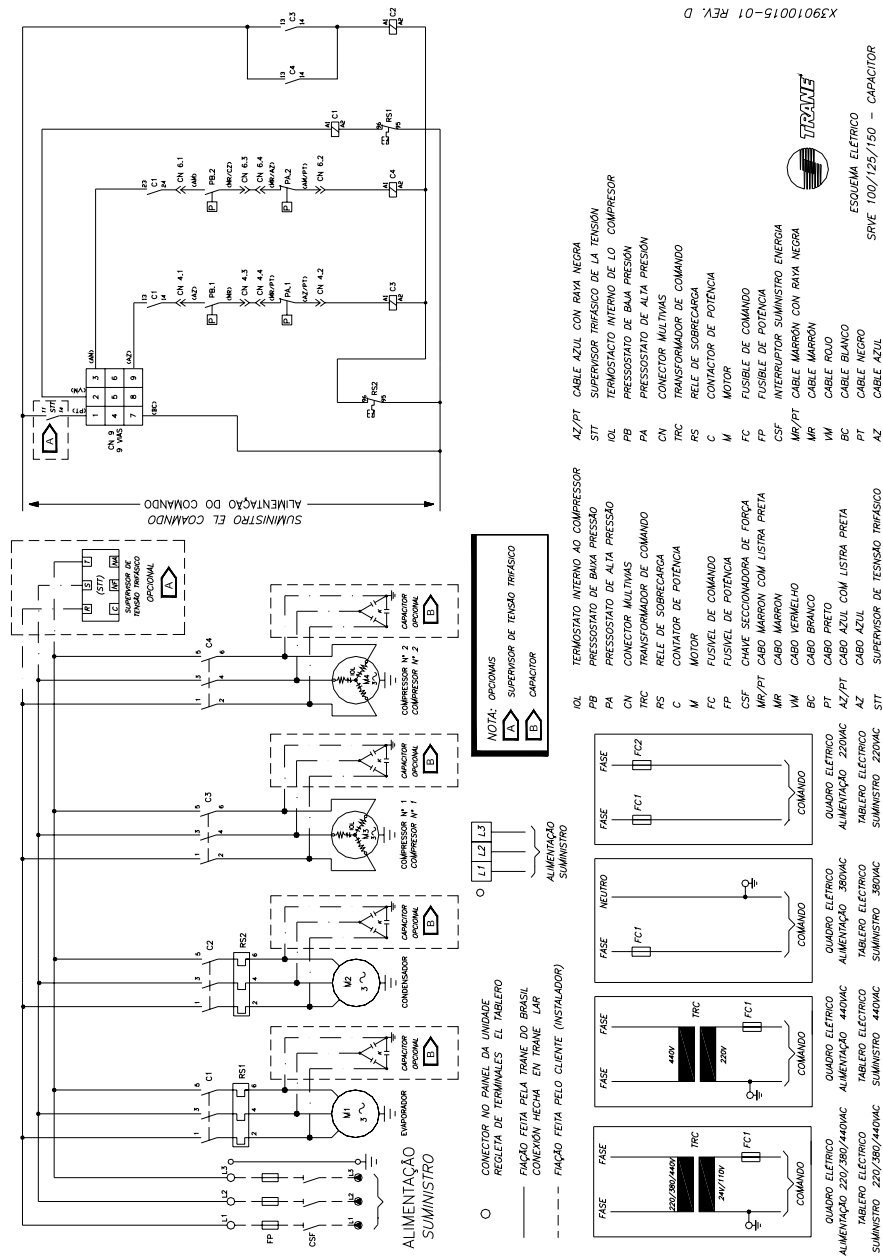

X39010015-01 REV. D







# Esquemas Elétricos

Fig. XIII-20- Esquema elétrico Força e Comando SIVE 050/075 - Com aquecimento de 1 ou 2 estágios.

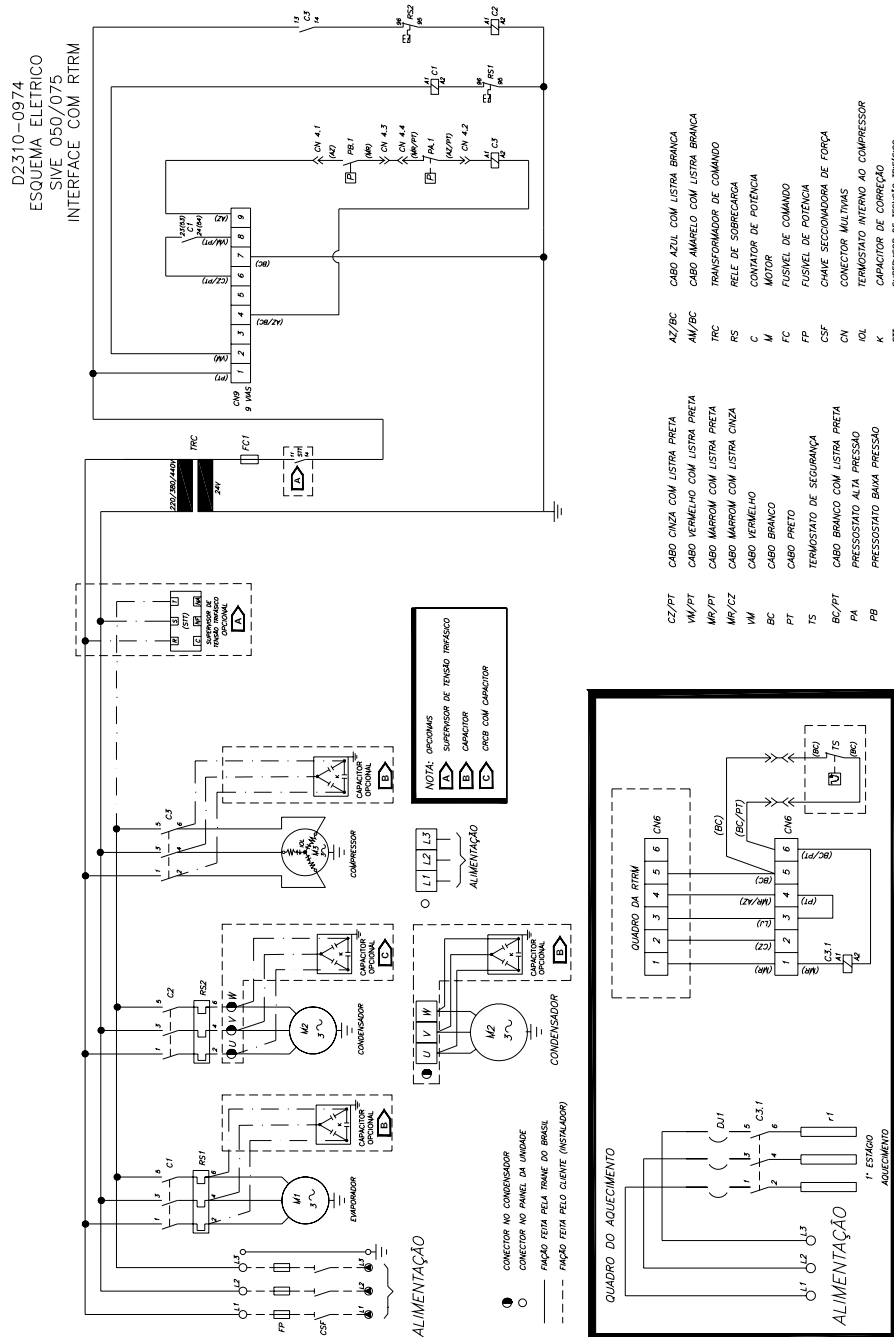



# Esquemas Elétricos

Fig. XIII-22- Esquema elétrico Força e Comando SIVE 100/125/150 - Standard.

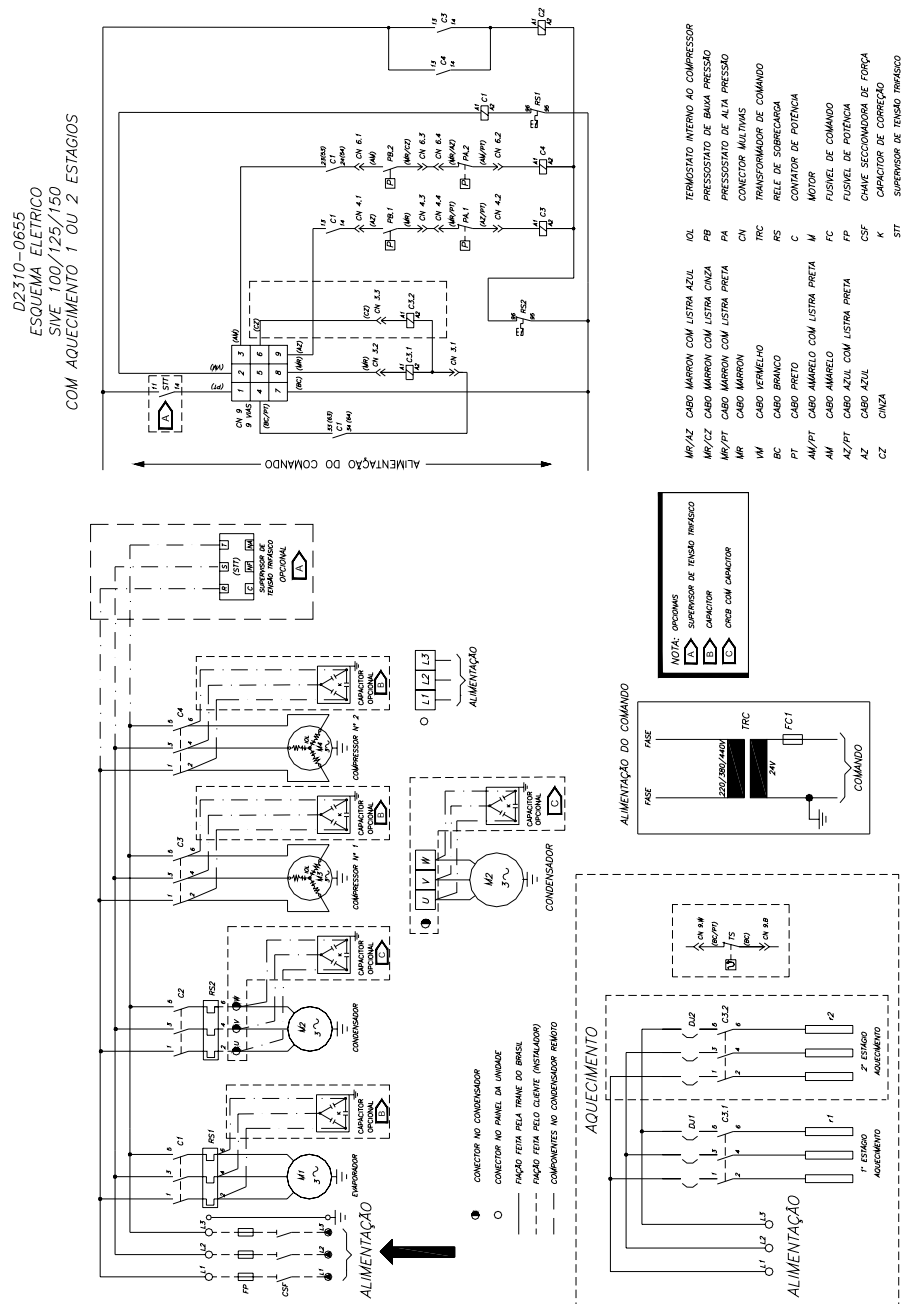

# Esquemas Elétricos

SIVE/Genius

Fig. XIII-23-Esquema elétrico Força e Comando SIVE 100/125/150 - Com aquecimento de 1 ou 2 estágios.

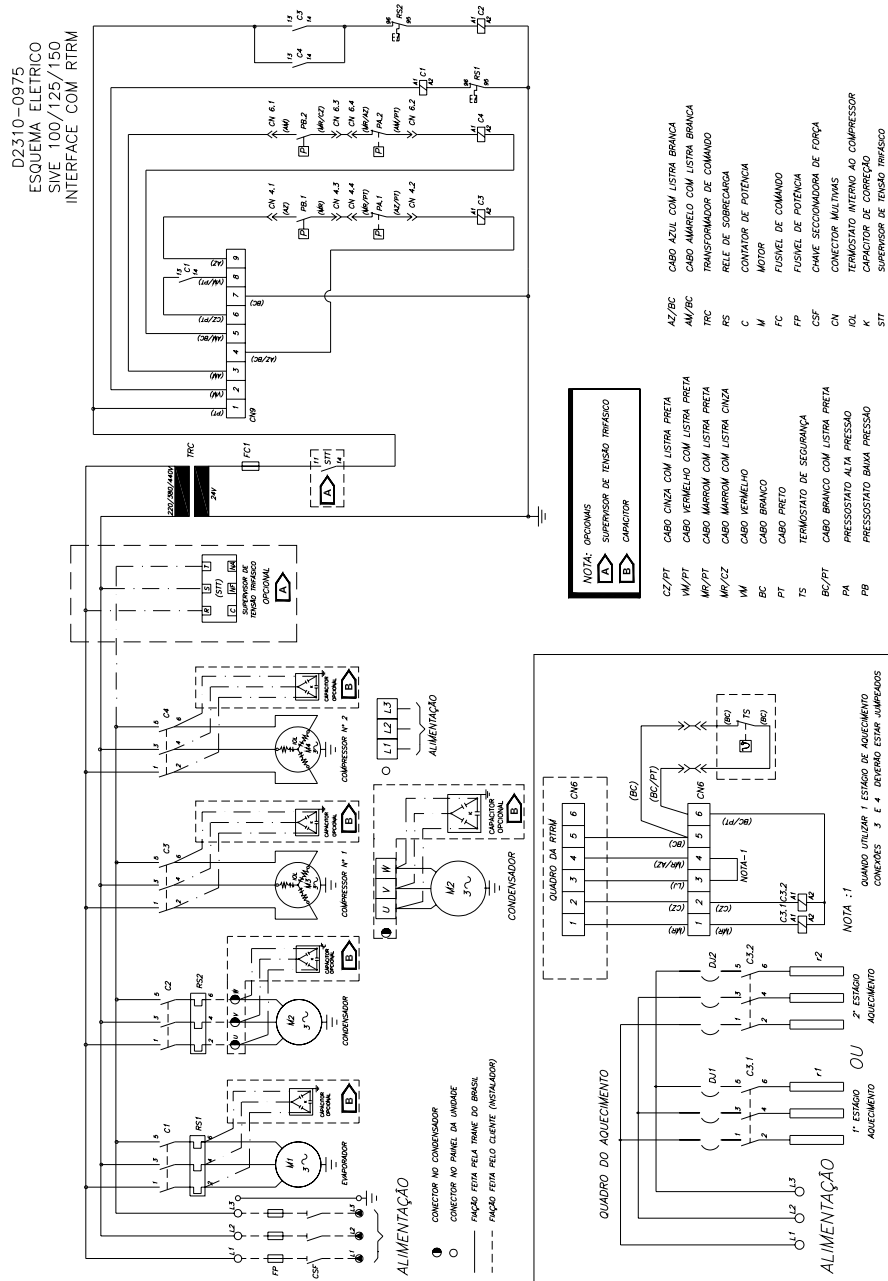

# Esquemas Elétricos

SIVE/Genius

Fig. XIII-24- Esquema elétrico Força e Comando SIVE 100/125/150 - Com capacitor.

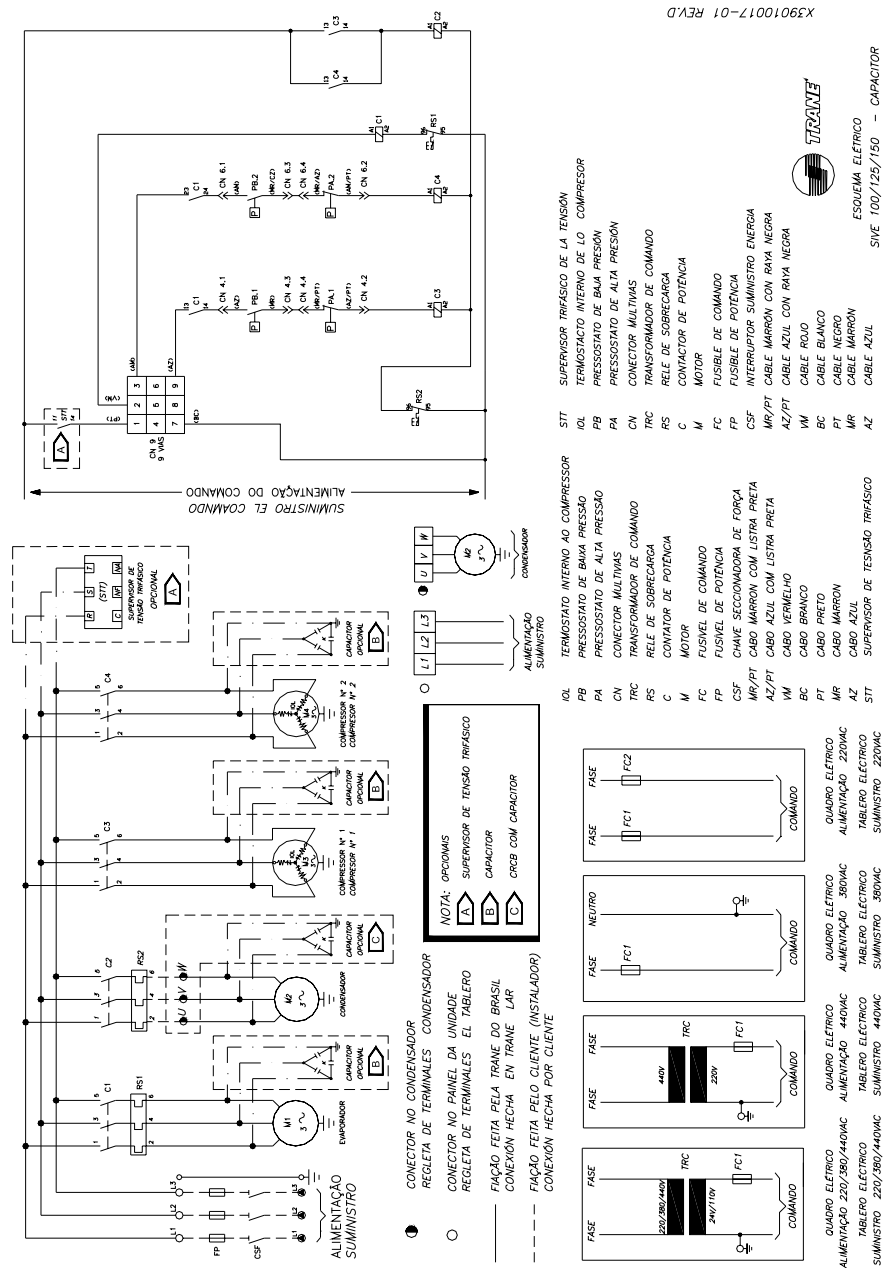





# Esquemas Elétricos

SIVE/Diamond

Fig. XIII-27- Esquema elétrico Força e Comando SIVE 200/250/300/350 - Com Aquecimento

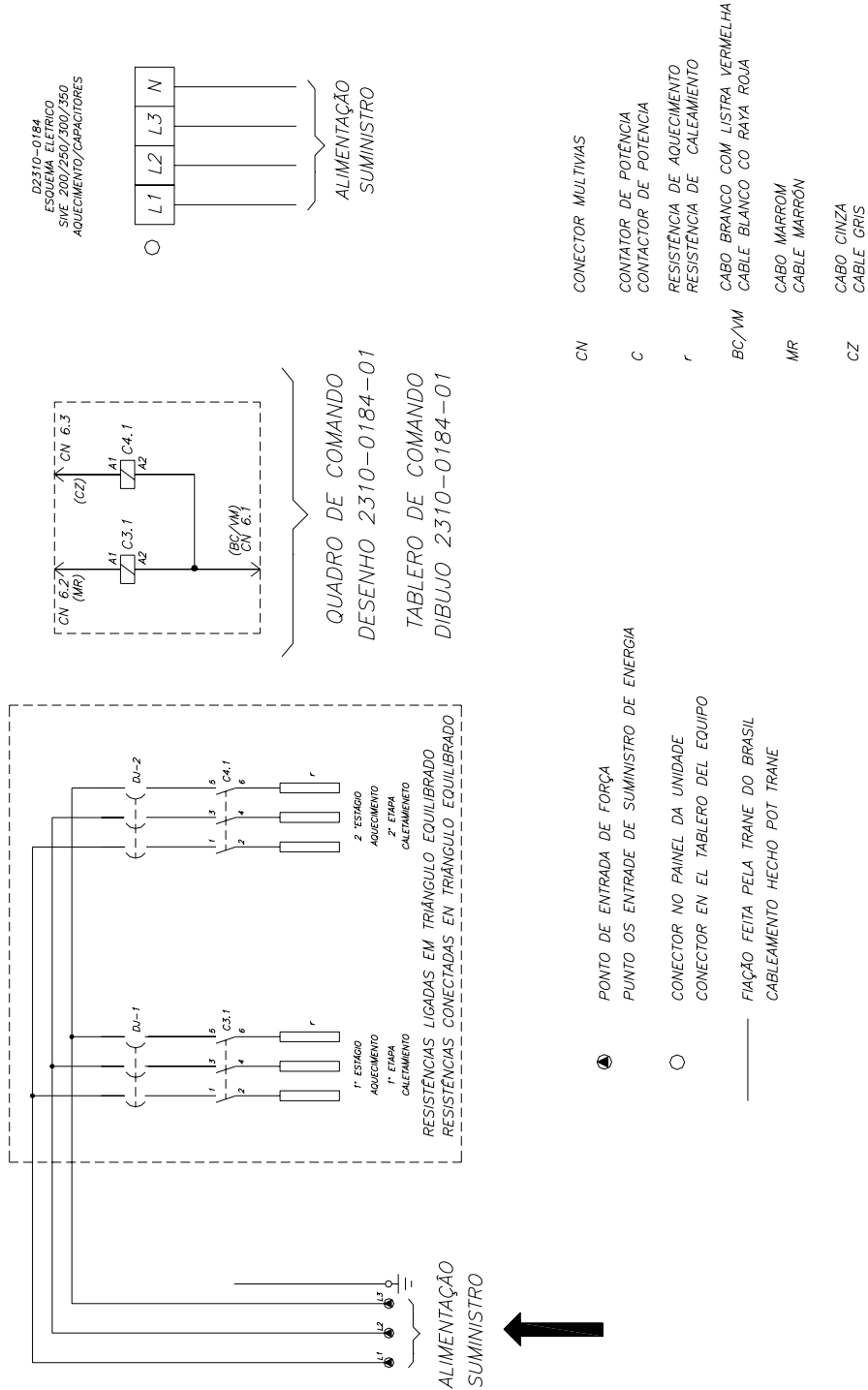



# Esquemas Eléctricos

Fig. XIII-28- Esquema elétrico Força e Comando SSVE - Standard.

D2313-1015

ESQUEMA ELÉTRICO SSVE  
 INTERFACE UNID. CONDENSADORA  
 EVAPORADOR PADRÃO  
 EVAPORADORA PADRÃO C/ AQUECIMENTO

- NOTA : FAIXA COMANDO # 1.0 mm2 (VM)
- - - FAIXA QUANDO UTILIZAR CONDENSADOR
  - - - FAIXA QUANDO UTILIZE CONDENSADOR
  - - - FAIXA FEITA PELA TRANE DO BRASIL
  - - - CONEXÃO HECHA POR TRANE
  - - - FAIXA FEITA PELO CLIENTE (INSTALADOR)
  - - - CONEXÃO HECHA POR EL CLIENTE(INSTALADOR )
- BORNES COMANDO QUADRO DE PARTIDA
  - REGLETA TERMINAIS TABLERO ARRANQUE
  - CONECTOR ALIMENTAÇÃO PAINEL DA UNIDADE
  - REGLETA SUMINISTRO TABLERO DE LA UNIDADE
  - A CONECTOR MULTITRMS

(UTILIZAR JUNTO COM 2313-1010-01)  
 (UTILIZAR CON 2313-1010-01)

- NOTAS:
- A UTILIZAR QUANDO MÁQUINA PADRÃO  
 HECHO QUANDO UNIDAD PADRÃO
  - B UTILIZAR QUANDO MÁQUINA PADRÃO C/ AQUECIMENTO  
 HECHO QUANDO UNIDAD PADRÃO /CALENTAMIENTO
  - C UTILIZAR JUMPER PARA ALIMENTAÇÃO DO AQUECIMENTO  
 INSERIR PONTES QUANDO SUMINISTRO CALENTAMIENTO

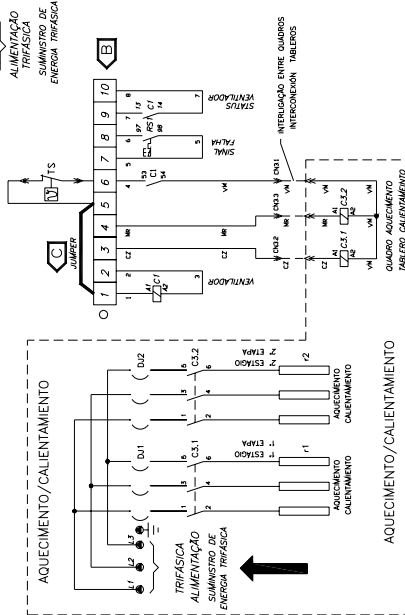
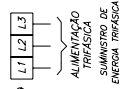
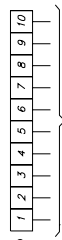
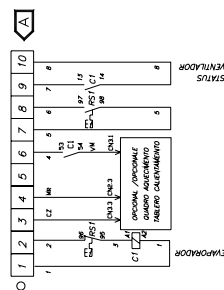

- M MOTOR/MOTOR
- C CONDENSADOR DE POTENCIA/CONDENSADOR DE POTENCIA
- ON CONECTOR MULTITRMS/CONDENSADOR MULTITRMS
- K CONDENSADOR DE CORRECCIÓN
- VM CABO VERDE/CABLE ROJO
- AZ CABO AZUL/CABLE AZUL
- AM CABO AMARILLO/CABLE AMARILLO
- RS RELE SOBRECARGA / RELE SOBRECARGA

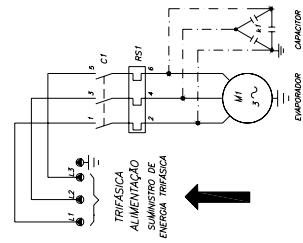
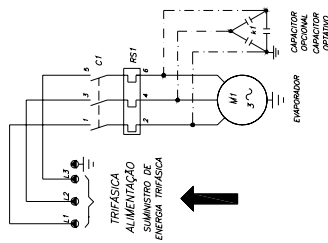

# Esquemas Elétricos

## SSVE/Genius

Fig. XIII-29- Esquema elétrico Força e Comando SSVE - Interligação.

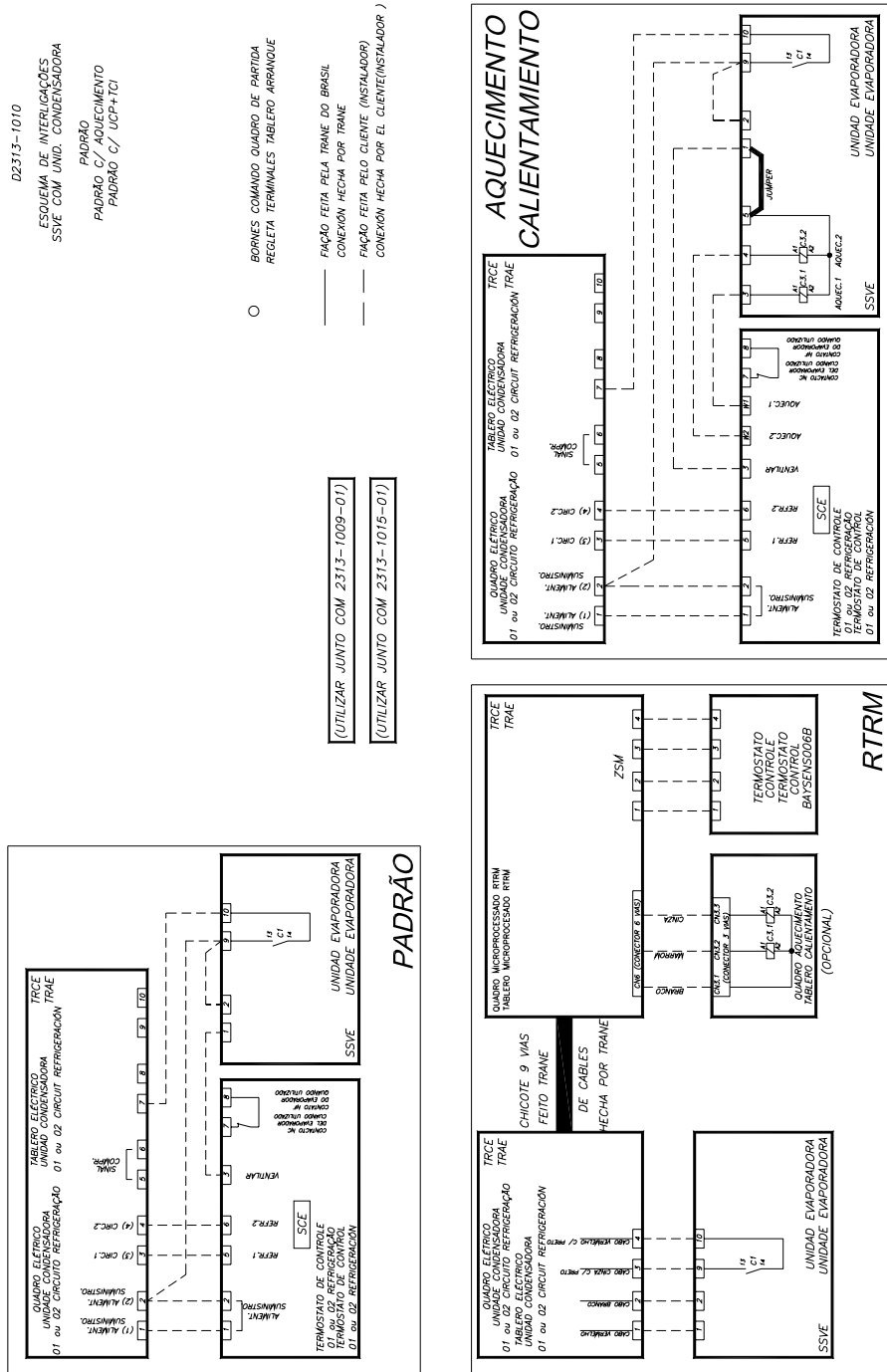

# XIV-Tabela Padrão Para Conversão

De	Para	Fator de Conversão	De	Para	Fator de Conversão
<b>Comprimento</b>			<b>Velocidade</b>		
Pés (ft)	metros (m)	0,30481	Pés por minuto (ft/min)	metros por segundo (m/s)	0,00508
Polegadas (in)	milímetros (mm)	25,4	Pés por segundo (ft/s)	metros por segundo (m/s)	0,3048
<b>Área</b>			<b>Energia, Força e Capacidade</b>		
Pés Quadrados (ft <sup>2</sup> )	metros quadrados (m <sup>2</sup> )	0,93	Unidades Térmicas Inglesas (BTU)	kilowatt (kW)	0,000293
Polegadas Quadradas (in <sup>2</sup> )	milímetros quadrados (mm <sup>2</sup> )	645,2	Unidades Térmicas Inglesas (BTU)	kilocaloria (kcal)	0,252
<b>Volume</b>			Toneladas de Refrigeração (TR)	kilowatt (kW)	3,516
Pés Cúbicos (ft <sup>3</sup> )	metros cúbicos (m <sup>3</sup> )	0,0283	Toneladas de Refrigeração (TR)	kilocaloria por hora (kcal/h)	3024
Polegadas Cúbicas (in <sup>3</sup> )	mm cúbicos (mm <sup>3</sup> )	16387	Cavalo Força (HP)	kilowatt (kW)	0,7457
Galões (gal)	litros (L)	3,785	<b>Pressão</b>		
Galões (gal)	metros cúbicos (m <sup>3</sup> )	0,003785	Pés de Água (ft.H <sub>2</sub> O)	Pascal (Pa)	2990
<b>Vazão</b>			Polegadas de Água (in.H <sub>2</sub> O)	Pascal (Pa)	249
Pés cúbicos / min (cfm)	metros cúbicos / segundo (m <sup>3</sup> /s)	0,000472	Libras de polegadas quadradas (psi)	Pascal (Pa)	6895
Pés cúbicos / min (cfm)	metros cúbicos / hora (m <sup>3</sup> /h)	1,69884	PSI	Bar ou kg/cm <sup>2</sup>	6,895x10-2
Galões / min (GPM)	metros cúbicos / hora (m <sup>3</sup> /h)	0,2271	<b>Peso</b>		
Galões / min (GPM)	litros / segundo (l/s)	0,06308	Ounces (oz)	kilogramas (kg)	0,02835
			Pounds (lbs)	kilogramas (kg)	0,4536

Temperatura		
°C	C ou F	°F
-40,0	-40	-40
-39,4	-39	-38,2
-38,9	-38	-36,4
-38,3	-37	-34,6
-37,8	-36	-32,8
-37,2	-35	-31
-36,7	-34	-29,2
-36,1	-33	-27,4
-35,6	-32	-25,6
-35,0	-31	-23,8
-34,4	-30	-22
-33,9	-29	-20,2
-33,3	-28	-18,4
-32,8	-27	-16,6
-32,2	-26	-14,8
-31,7	-25	-13
-31,1	-24	-11,2
-30,6	-23	-9,4
-30,0	-22	-7,6
-29,4	-21	-5,8
-28,9	-20	-4
-28,3	-19	-2,2
-27,8	-18	-0,4
-27,2	-17	1,4
-26,7	-16	3,2
-26,1	-15	5
-25,6	-14	6,8
-25,0	-13	8,6
-24,4	-12	10,4
-23,9	-11	12,2
-23,3	-10	14
-22,8	-9	15,8
-22,2	-8	17,6
-21,7	-7	19,4
-21,1	-6	21,2
-20,6	-5	23
-20,0	-4	24,8
-19,4	-3	26,6
-18,9	-2	28,4
-18,3	-1	30,2
-17,8	0	32
-17,2	1	33,8
-16,7	2	35,6
-16,1	3	37,4
-15,6	4	39,2

Temperatura		
°C	C ou F	°F
-15,0	5	41
-14,4	6	42,8
-13,9	7	44,6
-13,3	8	46,4
-12,8	9	48,2
-12,2	10	50
-11,7	11	51,8
-11,1	12	53,6
-10,6	13	55,4
-10,0	14	57,2
-9,4	15	59
-8,9	16	60,8
-8,3	17	62,6
-7,8	18	64,4
-7,2	19	66,2
-6,7	20	68
-6,1	21	69,8
-5,6	22	71,6
-5,0	23	73,4
-4,4	24	75,2
-3,9	25	77
-3,3	26	78,8
-2,8	27	80,6
-2,2	28	82,4
-1,7	29	84,2
-1,1	30	86
-0,6	31	87,8
0,0	32	89,6
0,6	33	91,4
1,1	34	93,2
1,7	35	95
2,2	36	96,8
2,8	37	98,6
3,3	38	100,4
3,9	39	102,2
4,4	40	104
5,0	41	105,8
5,6	42	107,6
6,1	43	109,4
6,7	44	111,2
7,2	45	113
7,8	46	114,8
8,3	47	116,6
8,9	48	118,4
9,4	49	120,2

Temperatura		
°C	C ou F	°F
10,0	50	122
10,6	51	123,8
11,1	52	125,6
11,7	53	127,4
12,2	54	129,2
12,8	55	131
13,3	56	132,8
13,9	57	134,6
14,4	58	136,4
15,0	59	138,2
15,6	60	140
16,1	61	141,8
16,7	62	143,6
17,2	63	145,4
17,8	64	147,2
18,3	65	149
18,9	66	150,8
19,4	67	152,6
20,0	68	154,4
20,6	69	156,2
21,1	70	158
21,7	71	159,8
22,2	72	161,6
22,8	73	163,4
23,3	74	165,2
23,9	75	167
24,4	76	168,8
25,0	77	170,6
25,6	78	172,4
26,1	79	174,2
26,7	80	176
27,2	81	177,8
27,8	82	179,6
28,3	83	181,4
28,9	84	183,2
29,4	85	185
30,0	86	186,8
30,6	87	188,6
31,1	88	190,4
31,7	89	192,2
32,2	90	194
32,8	91	195,8
33,3	92	197,6
33,9	93	199,4
34,4	94	201,2

Temperatura		
°C	C ou F	°F
35,0	95	203
35,6	96	204,8
36,1	97	206,6
36,7	98	208,4
37,2	99	210,2
37,8	100	212
38,3	101	213,8
38,9	102	215,6
39,4	103	217,4
40,0	104	219,2
40,6	105	221
41,1	106	222,8
41,7	107	224,6
42,2	108	226,4
42,8	109	228,2
43,3	110	230
43,9	111	231,8
44,4	112	233,6
45,0	113	235,4
45,6	114	237,2
46,1	115	239
46,7	116	240,8
47,2	117	242,6
47,8	118	244,4
48,3	119	246,2
48,9	120	248
49,4	121	249,8
50,0	122	251,6
50,6	123	253,4
51,1	124	255,2
51,7	125	257
52,2	126	258,8
52,8	127	260,6
53,3	128	262,4
53,9	129	264,2
54,4	130	266
55,0	131	267,8
55,6	132	269,6
56,1	133	271,4
56,7	134	273,2
57,2	135	275
57,8	136	276,8
58,3	137	278,6
58,9	138	280,4
59,4	139	282,2

Temperatura		
°C	C ou F	°F
60,0	140	284
60,6	141	285,8
61,1	142	287,6
61,7	143	289,4
62,2	144	291,2
62,8	145	293
63,3	146	294,8
63,9	147	296,6
64,4	148	298,4
65,0	149	300,2
65,6	150	302
66,1	151	303,8
66,7	152	305,6
67,2	153	307,4
67,8	154	309,2
68,3	155	311
68,9	156	312,8
69,4	157	314,6
70,0	158	316,4
70,6	159	318,2
71,1	160	320
71,7	161	321,8
72,2	162	323,6
72,8	163	325,4
73,3	164	327,2
73,9	165	329
74,4	166	330,8
75,0	167	332,6
75,6	168	334,4
76,1	169	336,2
76,7	170	338
77,2	171	339,8
77,8	172	341,6
78,3	173	343,4
78,9	174	345,2
79,4	175	347
80,0	176	348,8
80,6	177	350,6
81,1	178	352,4
81,7	179	354,2
82,2	180	356
82,8	181	357,8
83,3	182	359,6
83,9	183	361,4
84,4	184	363,2



A Trane otimiza o desempenho de residências e edifícios no mundo inteiro. Um negócio da Ingersoll Rand, líder na criação de ambientes sustentavelmente seguros, confortáveis e energeticamente eficientes, a Trane oferece um amplo portfólio de controles e sistemas HVAC avançados, serviços inerentes nos edifícios e peças. Para mais informações, visite [www.trane.com.br](http://www.trane.com.br)

A Trane tem uma política de melhoria contínua de produtos e dados de produtos e se reserva o direito de alterar projetos e especificações sem prévio aviso.

© 2015 Trane  
Todos os direitos reservados  
PKG-SVN002G-PT Novembro 2015  
Substituí PKG-SVN002F-PT Dezembro 2014

Estamos comprometidos com práticas de impressão ecologicamente corretas que reduzem o desperdício.

